

ART. 0E3C1/16111NHH



Membranpumpe aus Aluminium Serie AAB-12 mit Membranen aus NBR, Kugeln und Kugelsitzen aus Hytrel®

ANWENDUNGSBEREICHE

Landwirtschaft, Autoindustrie, Baugewerbe und Strassenbau, Schmierstoff-LKWS und Transport

EIGENSCHAFTEN

Verdichtungsverhältnis	1:1
Förderleistung	70 l/min
Höchstdruck	8 bar
Maximale Zyklen pro Minute	400 cpm
Leistung pro Zyklus	0,188 l
Max. Absaughöhe	trockene Säule 4,5 m - nasse Säule 7,5 m
Höchstdurchmesser pumpbarer Feststoffe	1,5 mm
Max. Betriebstemperatur	100 °C
Geräuschpegel	75 dB
Max. Luftverbrauch	0,80 m ³ /min
Betriebsdruck	2÷6 bar
Anschluss Luftzufuhr	G 3/8" (f)
Luftanschluss am Auslass (Geräuschdämpfer)	G 1/2" (f)
Anschluss Fluideinlass	G 3/4" (f)
Anschluss Fluidaustritt	G 1/2" (f)
Absaugventil und Förderleistung	Kugelventil



PLATZBEDARF (mm)

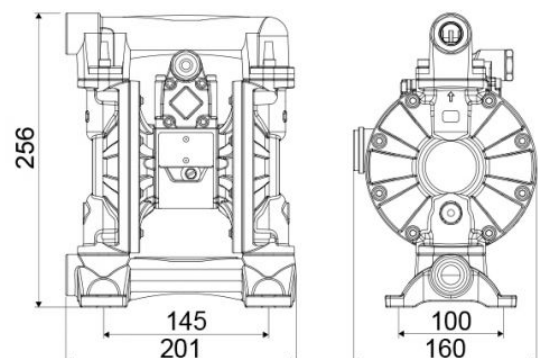

Membranen	NBR
Kugeln	Hytrel®
Sitze	Hytrel®
Verpackung	Stck. 1 - 0,020 m ³
Bruttogewicht	6,3 kg