

ART. 0E2B8/16117HH5



Pompa a membrana in alluminio e polipropilene serie APPB-12 con doppia entrata e uscita multipla, membrane e sfere in Hytrel® e sedi in acciaio inox AISI 316 e polipropilene

SETTORI DI UTILIZZO

Agricoltura, Automotive, Edilizia e costruzioni stradali,
Lube truck e trasporti

CARATTERISTICHE

Rapporto	1:1
Portata	60 l/min
Pressione max	8 bar
Cicli max per minuto	330 cpm
Portata per ciclo	0,188 l
Altezza max aspirazione	colonna asciutta 4,5 m - bagnata 7,5 m
Diametro max solidi pompabili	1,5 mm
Temperatura max operativa	65 °C
Rumorosità	75 dB
Consumo aria max	0,5 m ³ /min
Pressione di esercizio	2÷6 bar
Attacco entrata aria	G 3/8" (f)
Attacco aria in uscita (silenziatore)	G 1/2" (f)
Attacco entrata fluido	doppia entrata G 3/4" (f)
Attacco uscita fluido	G 1/2" (f)



DIMENSIONI D'INGOMBRO (mm)

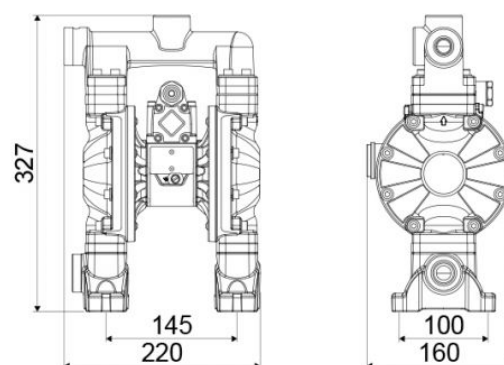

Valvole in aspirazione e mandata	a sfera in gabbia
Membrane	Hytrel®
Sfere	Hytrel®
Sedi	polipropilene e AISI 316
Packing	N° 1 - 0,020 m ³
Peso lordo	5,7 kg