



CE Made in Italy

GARANZIA
5
ANNI

CATALOGO
TECHNOLOGY FOR FLUIDYNAMICS

AVVOLGITUBO
N° E14/A3

La gamma completa dei nostri prodotti è presentata nei cataloghi specifici:

- **CATALOGO AVVOLGITUBO N° E14/A1**
- **CATALOGO AVVOLGITUBO N° E14/A2**
- **CATALOGO AVVOLGITUBO MANUALI N° E15/AM**
- **CATALOGO AVVOLGICAVO N° E15/AE**
- **CATALOGO AVVOLGITUBO AISI 316 N° E15/AA**
- **CATALOGO LUBRIFICAZIONE OLIO N° E14/LO**
- **CATALOGO LUBRIFICAZIONE GRASSO N° E14/LG**
- **CATALOGO POMPE A MEMBRANA N° 2015/M**
- **CATALOGO POMPE A MEMBRANA INTERAMENTE IN POLIPROPILENE N° E15/PPB**
- **CONTALITRI DIGITALI E PULSER**
- **FLUID CONTROL SYSTEM**
- **CATALOGO SOLLEVATORI N° E15/SP**

Scaricali dal nostro sito o contatta l'ufficio commerciale



AIUTA L'AMBIENTE

A seconda dell'articolo l'imballo può contenere uno o più dei seguenti materiali da riciclare secondo i regolamenti del comune o dello stato di appartenenza.

cartone • sacco in polietilene • polistirolo • carta • legno • chiodi • reggette in plastica • cellofan • graffette • carta gommata





I NOSTRI PUNTI DI FORZA

La più ampia gamma di attrezzature per la fluidodinamica progettate per soddisfare tutte le esigenze dei nostri clienti, anche le più particolari.

La qualità, l'affidabilità e il design che da sempre contraddistinguono il marchio Ecodora sul mercato internazionale.

Un servizio di assistenza tecnica pre e post vendita per consigliare il prodotto più idoneo alle proprie esigenze e per fornire supporto anche all'utilizzatore finale.

I NOSTRI OBIETTIVI

Sviluppare una collaborazione durevole con i nostri clienti ascoltando i loro bisogni e le loro aspettative.

Soddisfare ogni bisogno dell'utente offrendo solo prodotti di eccellenza.



www.ecodora.com
info@ecodora.com

CE Made in Italy

Ecodora presenta la sua vasta gamma di avvolgitubo per fluidi

Il presente catalogo tratta avvolgitubo a riavvolgimento manuale o motorizzato: con motore idraulico, pneumatico o elettrico. Altre famiglie di avvolgitubo automatici con molla a forza costante vengono descritte in appositi cataloghi dedicati.

Gli avvolgitubo **Ecodora**, robusti e compatti, permettono di **gestire** con praticità e sicurezza i tubi flessibili di qualsiasi tipo per il trasferimento di ogni genere di fluidi.

Al momento dell'utilizzo, **permettono di svolgere** facilmente e rapidamente tutto il tubo o parte di esso in base all'esigenza. Terminato l'utilizzo, il **riavvolgimento** del tubo avviene con estrema semplicità e velocità. Per un ambiente di lavoro sicuro, libero ed ordinato e per la **salvaguardia dell'integrità dei tubi stessi**.



aereonautica



agricoltura



edilizia



fonderia



forze armate



nautica

Settori e utilizzi degli avvolgitubo

Gli avvolgitubo **Ecodora**, della serie motorizzata e manuale, sono versatili e adatti ai campi d'impiego più gravosi quali: industria, agricoltura, miniere, cantieri navali, piattaforme offshore, edilizia e molti altri; con essi si possono trasferire numerose tipologie di fluidi: **aria, acqua, olio, antigelo, grasso, carburanti, olio esausto, acque sporche ecc.**



cava



lavorazione legno



industria



industria alimentare



stazione di servizio



raffineria



SERIE 500 MANUALE

da pag. **8 a 9**



SERIE 600 MOTORIZZATI

da pag. **10 a 13**



SERIE 700 MANUALE

da pag. **16 a 17**



SERIE 700 ELETTRICO 24 V DC

da pag. **18 a 19**



SERIE 700 ELETTRICO 230 V AC - 50/60 Hz

da pag. **20 a 21**



SERIE 700 IDRAULICO

da pag. **22 a 23**



SERIE 700 PNEUMATICO

da pag. **24 a 25**



ACCESSORI

pag. **26 a 28**



ALTRI FLUIDI - TABELLA COMPATIBILITÀ CHIMICA

pag. **29 a 37**

VERNICIATI

Serie



500
manuale



600
motorizzati



700
manuali



700
elettrico 24 V DC



700
elettrico
230 V AC
50/60 Hz



700
idraulico



700
pneumatico



Gli avvolgitubo manuali sono una pratica e semplice soluzione al problema della gestione dei tubi flessibili. Costruiti con materiali di alta qualità, dotati di struttura robusta, gli avvolgitubo manuali sono una valida ed economica alternativa agli avvolgitubo a molla specialmente quando le lunghezze dei tubi sono notevoli.

Fluidi - Pressioni Parti in contatto con il fluido	Larghezza 240 mm	Larghezza 320 mm	Larghezza 460 mm	Larghezza 600 mm	Attacco	
					Entrata	Uscita
Aria - Acqua 20 bar - snodo in ottone - guarnizioni in Viton® - perno centrale acciaio zincato	OE7522001/100	OE7532001/100	OE7552001/100	OE7562001/100	F 1" G	F 1" G
	OE7522001/150	OE7532001/150	OE7552001/150	OE7562001/150	F 1/2" G	F 1/2" G
Acqua fino a 130°C 100 bar - snodo in inox AISI 304 - guarnizioni in Viton® - perno centrale acciaio zincato	OE7522001/200	OE7532001/200	OE7552001/200	OE7562001/200	F 1" G	F 1" G
	OE7522001/250	OE7532001/250	OE7552001/250	OE7562001/250	F 1/2" G	F 1/2" G
Acqua fino a 130°C 200 bar - snodo in inox AISI 304 - guarnizioni in Viton® - perno centrale acciaio zincato	OE7522001/300	OE7532001/300	OE7552001/300	OE7562001/300	F 3/8" G	F 1/2" G
	OE7522001/400	OE7532001/400	OE7552001/400	OE7562001/400	F 1" G	F 1" G
Olio e affini 150 bar - snodo in acciaio zincato - guarnizioni in PU - perno centrale acciaio zincato	OE7522001/450	OE7532001/450	OE7552001/450	OE7562001/450	F 1/2" G	F 1/2" G
	OE7522001/100	OE7532001/100	OE7552001/100	OE7562001/100	F 1" G	F 1" G

Lunghezza e diametro del tubo da utilizzare

Diametro tubo	Larghezza 240	Larghezza 320	Larghezza 460	Larghezza 600
ø 3/8"	lunghezza max. 50 m	lunghezza max. 80 m	lunghezza max. 120 m	lunghezza max. 160 m
ø 1/2"	lunghezza max. 40 m	lunghezza max. 70 m	lunghezza max. 105 m	lunghezza max. 140 m
ø 3/4"	lunghezza max. 25 m	lunghezza max. 40 m	lunghezza max. 60 m	lunghezza max. 80 m
ø 1"	lunghezza max. 20 m	lunghezza max. 30 m	lunghezza max. 45 m	lunghezza max. 60 m

Dimensioni ingombro (mm)

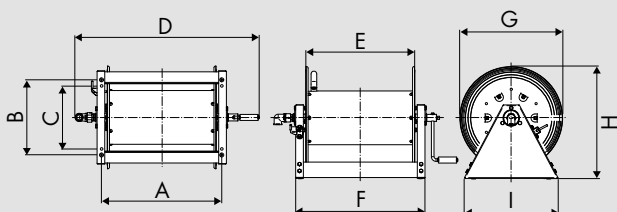

Larghezza	A	B	C	D	E	F	G	H	I	1-m ³	Kg
240	297	373	313	631	242	342	510	555	468	0,208	25,2
320	377	373	313	711	322	422	510	555	468	0,243	26,8
460	517	373	313	851	462	562	510	555	468	0,304	29,3
600	657	373	313	991	602	702	510	555	468	0,365	31,9

Installazione avvolgitubo

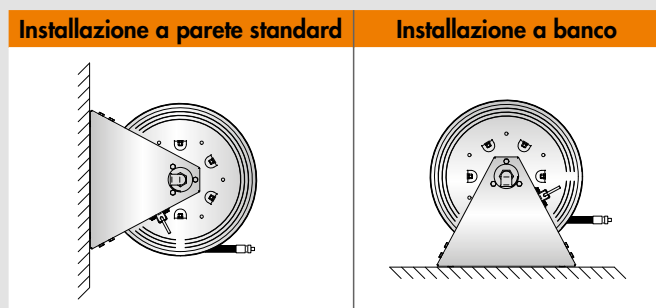

Collegamento tubo uscita avvolgitubo

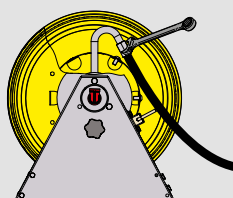

Serie	Entrata	Uscita
500 attacco 1/2"	F 1/2" F 3/8"	F 1/2"
500 attacco 1"	F 1"	F 1"

Caratteristiche Tecniche

Cuscinetti di supporto autoallineanti, per ridurre al minimo l'attrito del perno tamburo e facilitare la rotazione a mano da parte dell'operatore.

Manovella per il recupero manuale progettata per facilitare l'avvolgimento del tubo.

Frizione in POM per regolare lo svolgimento del tubo ed evitare che il tamburo rotoli a vuoto per inerzia.

Bocchetta guidatubo con rulli che permette un facile scorrimento del tubo durante lo svolgimento e il riavvolgimento.

Manopola regolatrice della frizione.



Disco in acciaio inox su cui agisce la frizione.

Snodo girevole con dimensioni interne idonee ad assicurare il maggior flusso possibile. Realizzato, a seconda del modello, in alluminio o in acciaio zincato, con guarnizioni in Viton®.

Tamburo in acciaio verniciato in 4 larghezze diverse.

La **verniciatura** ha un'elevata resistenza agli agenti atmosferici e agli urti. I prodotti verniciati sono sottoposti al test di corrosione "resistenza alla nebbia salina" secondo le normative UNI 9227.

Blocco ad armamento manuale che evita il movimento del tamburo.

IDRAULICO

Serie



500
manuale



600
motorizzati



700
manuali



700
elettrico 24 V DC



700
elettrico
230 V AC
50/60 Hz



700
idraulico



700
pneumatico



S. 617



S. 637

Resistente alla corrosione: tutti i componenti sono verniciati (verniciatura a polveri epossidiche, spessore min 80 µ) o sottoposti a trattamento galvanico per poter lavorare esternamente. Lo svolgimento del tubo avviene manualmente, mentre il riavvolgimento mediante il motore idraulico di cui l'avvolgitubo è dotato. Un apposito dispositivo che funge da freno/frizione regola la velocità di svolgimento e avvolgimento del tubo.

Fluidi - Pressioni Parti in contatto con il fluido	S. 617 Articolo	Attacco		S. 637 Articolo	Attacco	
		Entrata	Uscita		Entrata	Uscita
Aria - Acqua 20 bar - snodo in ottone - guarnizioni in Viton® - perno centrale acciaio zincato	617/100	F 1" G	F 1" G	637/100	F 1" G	F 1" G
Acqua fino a 130°C 100 bar - snodo in inox AISI 304 - guarnizioni in Viton® - perno centrale acciaio zincato	617/200	F 1" G	F 1" G	637/200	F 1" G	F 1" G
Olio e affini 150 - 400 bar - snodo in acciaio zincato - guarnizioni in PU - perno centrale acciaio zincato	617/400	F 1" G	F 1" G	637/400	F 1" G	F 1" G
Grasso 400 bar - snodo in acciaio zincato - guarnizioni in PU - perno centrale acciaio zincato	617/500	F 1" G	F 1" G	637/500	F 1" G	F 1" G
Gasolio 10 bar - snodo in ottone - guarnizioni in Viton® - perno centrale acciaio zincato	617/600	F 1.1/2" G	F 1.1/2" G	637/600	F 1.1/2" G	F 1.1/2" G

Serie 600 motorizzati

PNEUMATICO



S. 618



S. 638

Resistente alla corrosione: tutti i componenti sono verniciati (verniciatura a polveri epossidiche, spessore min 80 µ) o sottoposti a trattamento galvanico per poter lavorare esternamente. Lo svolgimento del tubo avviene manualmente, mentre il riavvolgimento mediante il motore pneumatico di cui l'avvolgitubo è dotato. Un apposito dispositivo che funge da freno/frizione regola la velocità di svolgimento e avvolgimento del tubo.

Fluidi - Pressioni Parti in contatto con il fluido	S. 618 Articolo	Attacco		S. 638 Articolo	Attacco	
		Entrata	Uscita		Entrata	Uscita
Aria - Acqua 20 bar - snodo in ottone - guarnizioni in Viton® - perno centrale acciaio zincato	618/100	F 1" G	F 1" G	638/100	F 1" G	F 1" G
Acqua fino a 130°C 100 bar - snodo in inox AISI 304 - guarnizioni in Viton® - perno centrale acciaio zincato	618/200	F 1" G	F 1" G	638/200	F 1" G	F 1" G
Olio e affini 150 - 400 bar - snodo in acciaio zincato - guarnizioni in PU - perno centrale acciaio zincato	618/400	F 1" G	F 1" G	638/400	F 1" G	F 1" G
Grasso 400 bar - snodo in acciaio zincato - guarnizioni in PU - perno centrale acciaio zincato	618/500	F 1" G	F 1" G	638/500	F 1" G	F 1" G
Gasolio 10 bar - snodo in ottone - guarnizioni in Viton® - perno centrale acciaio zincato	618/600	F 1" G	F 1" G	638/600	F 1" G	F 1" G

Capienza avvolgitubo

Diametro esterno tubi	Serie avvolgitubo	
	617-618	637-638
ø 22 mm	lunghezza max. 50 m	lunghezza max. 100 m
ø 28 mm	lunghezza max. 30 m	lunghezza max. 60 m
ø 34 mm	lunghezza max. 20 m	lunghezza max. 40 m
ø 44 mm	lunghezza max. 15 m	lunghezza max. 30 m
ø 50 mm	lunghezza max. 10 m	lunghezza max. 20 m

Collegamento tubo uscita avvolgitubo

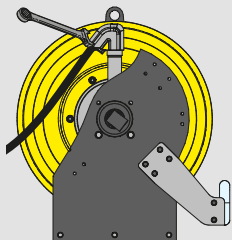

Serie	Entrata	Uscita
617-618	F 1"	F 1" - 1.1/2"
637-638	F 1"	F 1" - 1.1/2"

La struttura dell'avvolgitubo è stata progettata anche per agevolare il montaggio e lo smontaggio del tubo.

Applicazione a muro

Dopo aver scelto la posizione ideale, verificato la consistenza e lo spessore del muro, indicati i fori per i tasselli (vedi dima in dotazione al proprio avvolgitubo) e controllato che non vadano ad intercettare tubi idraulici o cavi elettrici, procedere con la foratura. Fissare i tasselli al muro e inserire l'avvolgitubo nelle apposite sedi. Avvitare i 4 dadi di fissaggio.

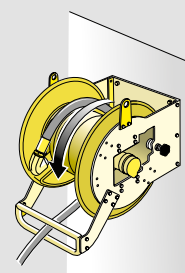
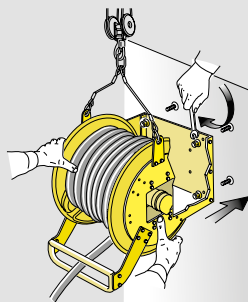
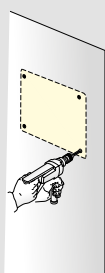
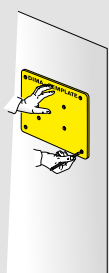

Caratteristiche Tecniche

Tamburo avvolgitubo in acciaio verniciato robusto e pratico con nervature di rinforzo e bordi arrotondati.

Snodo girevole con dimensioni interne idonee ad assicurare il maggior flusso possibile. Realizzato, a seconda del modello, in ottone, acciaio zincato, acciaio inox AISI 304 con guarnizioni in Poliuretano, Viton®, Teflon®.

Freno-Frizione regolabile per un corretto svolgimento del tubo e blocco totale del tamburo.

La **verniciatura** ha un'elevata resistenza agli agenti atmosferici e agli urti. I prodotti verniciati sono sottoposti al test di corrosione "resistenza alla nebbia salina" secondo le normative UNI 9227.

Rulli guidatubo auto lubrificanti: ampia bocchetta omnidirezionale.

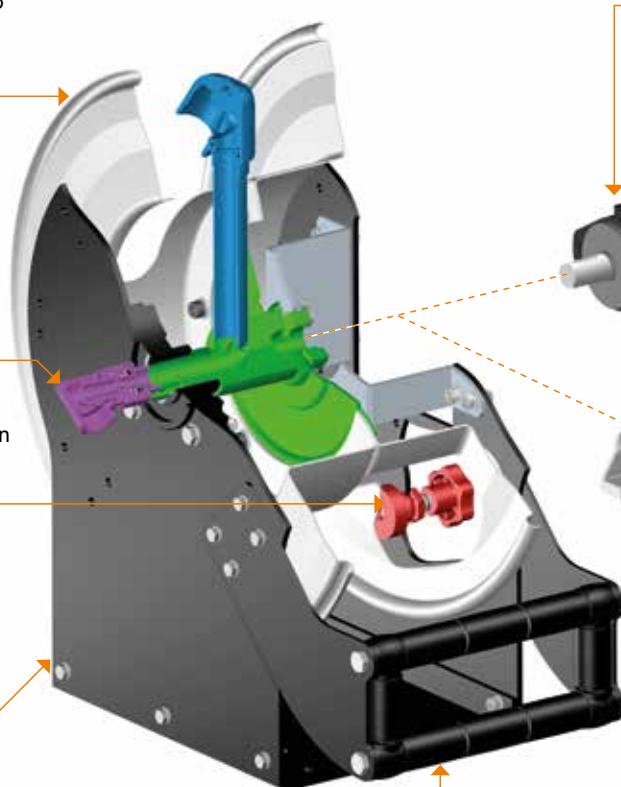

Motore idraulico	
Coppia max	190 Nm
Potenza max	11 Kw
Max pressione alimentazione	140 bar (continua) 175 bar (intermittente)
Max consumo olio	75 l/min

Motore pneumatico	
Velocità variabile	da 300 a 3000 giri/min
Pressione alimentazione	7 bar
Potenza max erogabile	1.5 Kw
Coppia max erogabile	6,3 Nm
Consumo aria max	130 m³/h

Dimensioni ingombro (mm)

idraulico

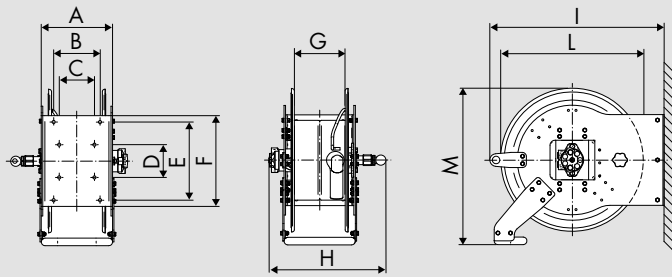

pneumatico

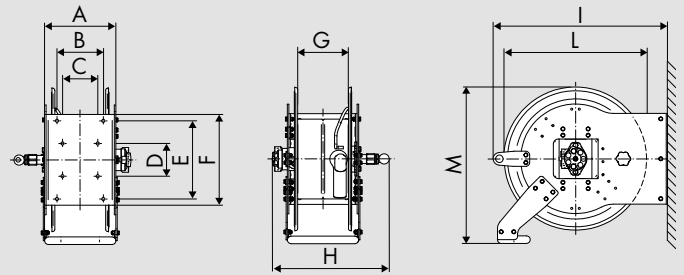

Serie	A	B	C	D	E	F	G	H	I	L	M	1-m ³	Kg
617	283	185	140	130	310	360	220	463	692	570	621	0,310	da55a86
637	467	370	140	130	310	360	400	649	692	570	621	0,473	da75a137

Serie	A	B	C	D	E	F	G	H	I	L	M	1-m ³	Kg
618	283	185	140	130	310	360	220	555	692	570	621	0,310	da51a82
638	467	370	140	130	310	360	400	740	692	570	621	0,473	da71a33

Montaggio tubo su avvolgitubo idraulico o pneumatico con attacco 1"

Prima di eseguire l'operazione assicurarsi che il tamburo dell'avvolgitubo sia bloccato tramite il freno di stazionamento F. Avvitare, con del sigillante, al gomito di uscita G un Nipple N. Applicare il tubo al Nipple N.

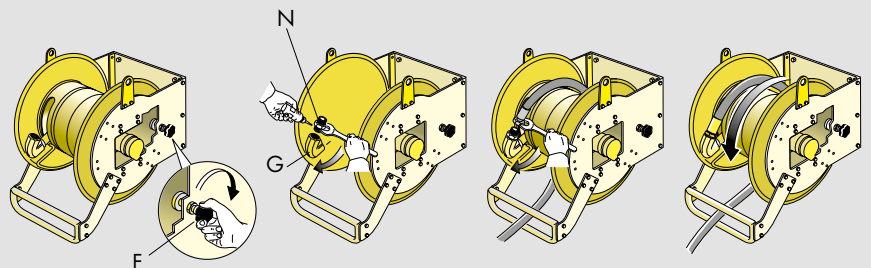

Montaggio tubo su avvolgitubo idraulico con attacco 1.1/2"

Prima di eseguire l'operazione assicurarsi che il tamburo dell'avvolgitubo sia bloccato tramite il freno di stazionamento F. Togliere il gomito di uscita G. Avvitare con del sigillante, al gomito di uscita G un Nipple N. Avvitare il tubo al Nipple N. (I tubi da 1.1/2" vanno avvitati direttamente al gomito G). Rimontare il gomito G con le parti assemblate.

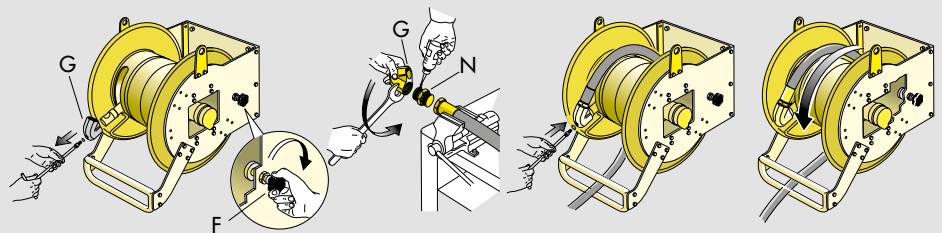

Alimentazione avvolgitubo idraulico e pneumatico

AVVOLGITUBO IDRAULICI

Coppia max 190 Nm, Potenza max 11 Kw,
Max pressione alimentazione 140 bar
(continua) 175 bar (intermittente),
Max consumo olio 75 l/min.

Gli avvolgitubo idraulici sono alimentati, tramite un comando, da una centralina elettrica o motorizzata (comando e centralina non sono in dotazione).

Gli avvolgitubo pneumatici sono alimentati, tramite un comando, con collegamento diretto all'impianto di aria compressa (il comando non è in dotazione).

AVVOLGITUBO PNEUMATICI

Velocità variabile da 300 a 3000 giri/min,
Pressione alimentazione 7 bar,
Potenza massima erogabile 1.5 Kw,
Coppia max erogabile 6,3 Nm,
Consumo aria max 130 m³/h.

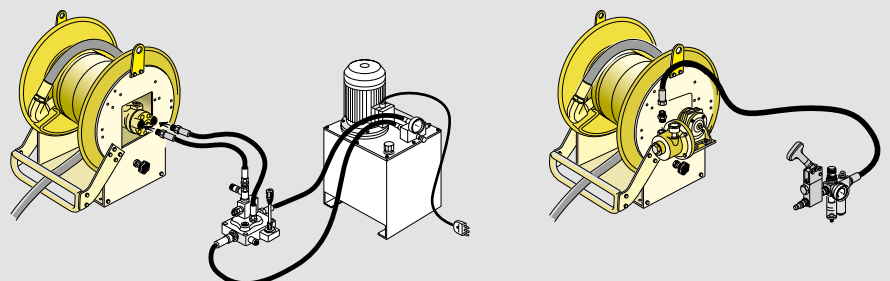

Bocchetta guidatubo normale aperta. Permette di montare due bocchette in direzioni opposte (vedi disegno pag 26). Disponibile a richiesta.



Bocchetta guidatubo normale chiusa. Disponibile a richiesta.



Bocchetta guidatubo a funzionamento manuale per un'ottimale avvolgimento del tubo. Disponibile a richiesta.

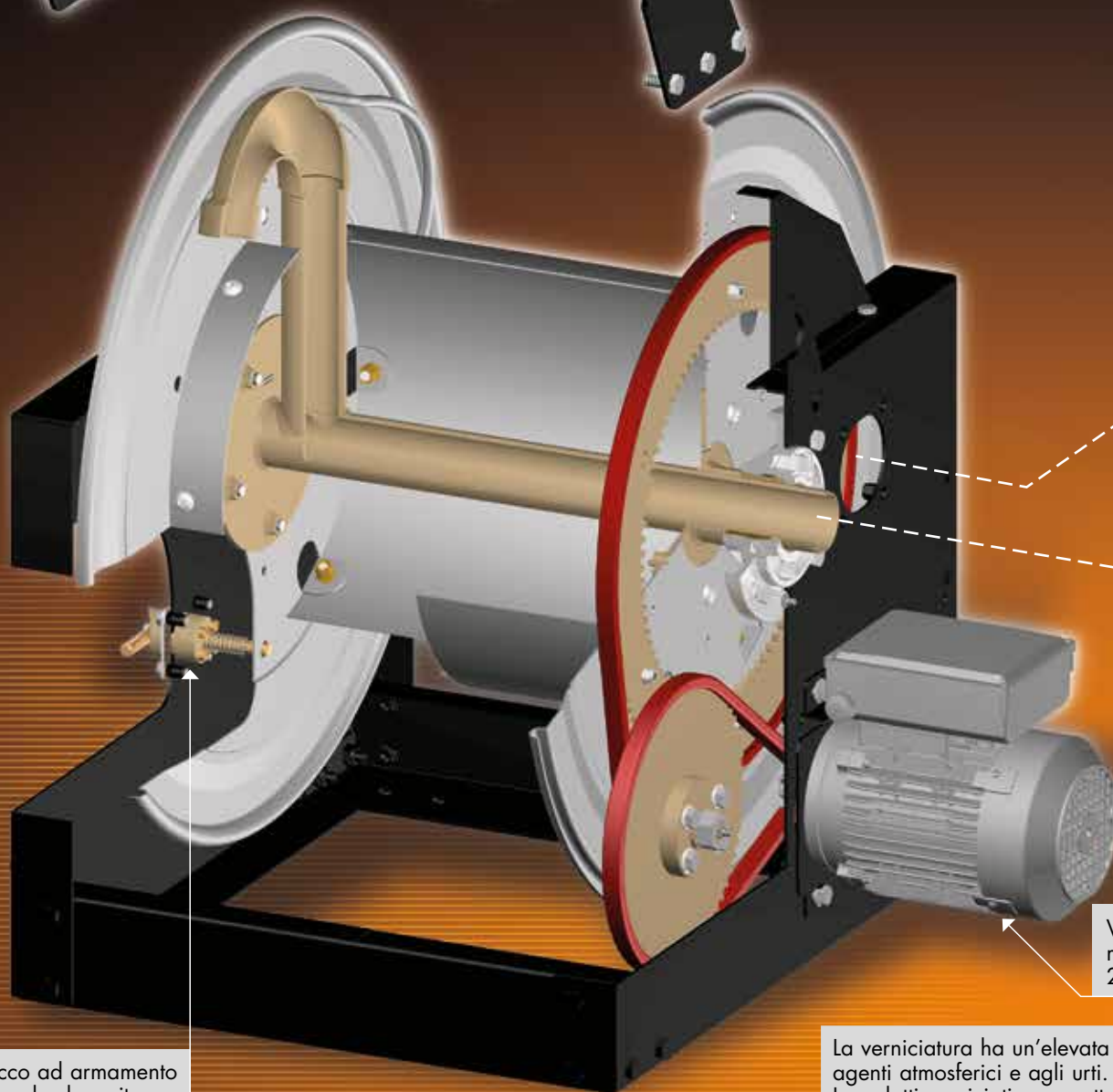

Blocco ad armamento manuale che evita il movimento del tamburo.

Versione con motore elettrico 230 V AC.

La verniciatura ha un'elevata resistenza agli agenti atmosferici e agli urti. I prodotti verniciati sono sottoposti al test di corrosione "resistenza alla nebbia salina" secondo le normative UNI 9227.

Caratteristiche tecniche

La vista esplosa sotto presentata permette di identificare facilmente le parti principali che costituiscono l'avvolgitubo industriale, evidenziandone al contempo le peculiarità tecniche.

I vari modelli di avvolgitubo, oltre a essere **disponibili con tamburo in 4 larghezze diverse**, si differenziano per:

- **tipo di motorizzazione** (manuale, elettrica 24V, elettrica 230V, idraulica, pneumatica)
- **pressione max snodo da 2"** (20 bar o 70 bar)
- **tipo e posizione della bocchetta guidatubo (disponibile a richiesta)**
- **presenza o meno della frizione** che regola la velocità di svolgimento del tubo.

Tutti i modelli sono dotati di blocco tamburo ad armamento manuale.

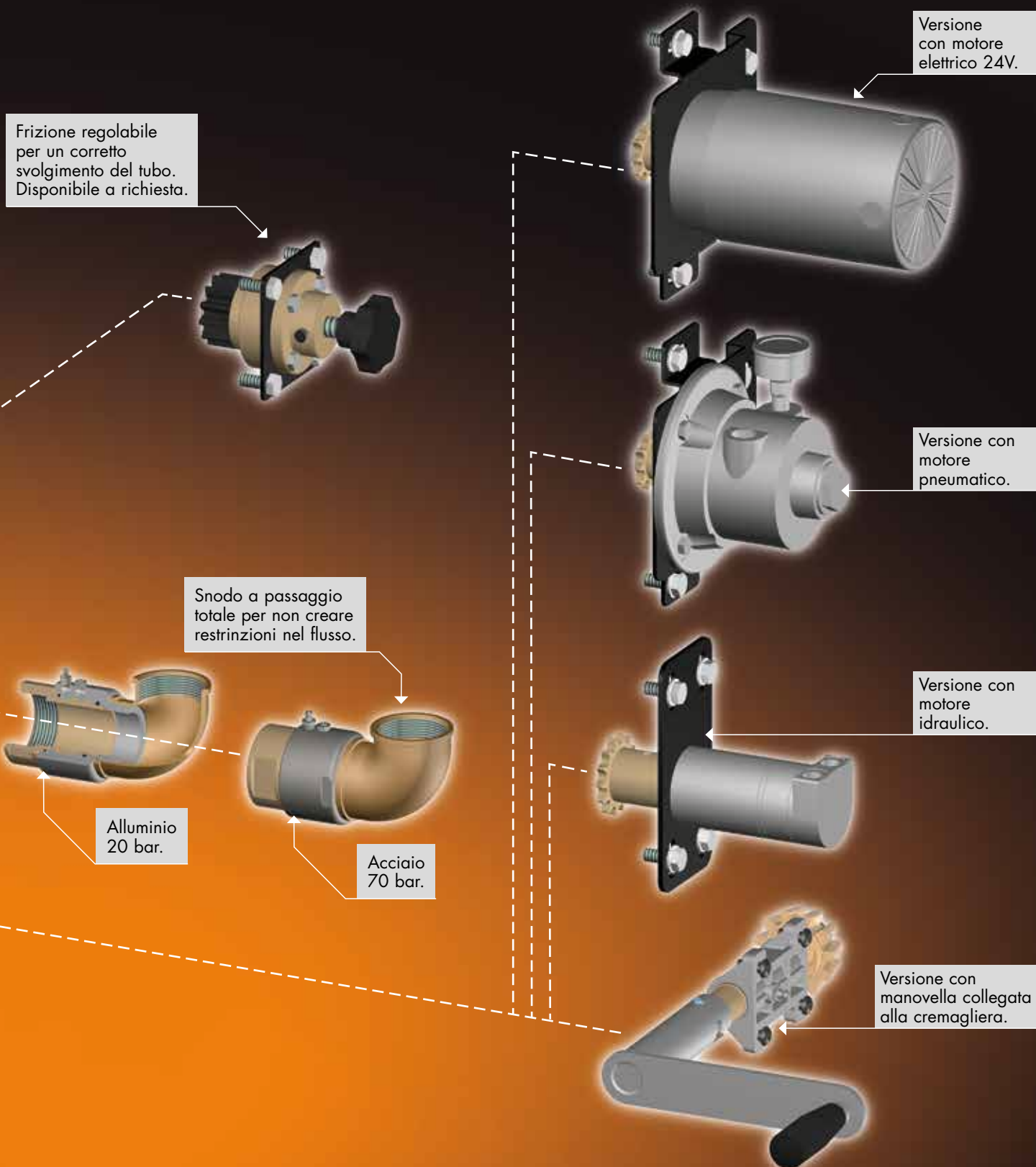

Serie



500
manuale



600
motorizzati



700
manuali



700
elettrico 24 V DC



700
elettrico
230 V AC
50/60 Hz



700
idraulico



700
pneumatico



Gli avvolgitubo manuali sono una pratica e semplice soluzione al problema della gestione dei tubi flessibili. Dato il loro semplice funzionamento la manutenzione ordinaria risulta praticamente assente.

Fluidi - Pressioni Parti in contatto con il fluido	Larghezza 270 mm	Larghezza 410 mm	Larghezza 550 mm	Larghezza 690 mm	Attacco	
					Entrata	Uscita
Aria - Acqua - Gasolio 20 bar - snodo in alluminio - guarnizioni in Viton® - perno centrale acciaio zincato	721001/10	741001/10	751001/10	771001/10	2"	2"
Olio e affini 70 bar - snodo in acciaio zincato - guarnizioni in Viton® - perno centrale acciaio zincato	721001/40	741001/40	751001/40	771001/40	2"	2"

Nota: tutti gli avvolgitubo della tabella sono sprovvisti di tubo.



Atex 94/9 II 3GD c TX

Avvolgitubo manuale

Esempio

La **pratica manovella**, collegata alla cremagliera esterna, permette di avvolgere facilmente il tubo controllandone al contempo il suo posizionamento sul tamburo. È stato inoltre previsto un comodo alloggiamento dove riporre la manovella durante l'operazione di svolgimento tubo.

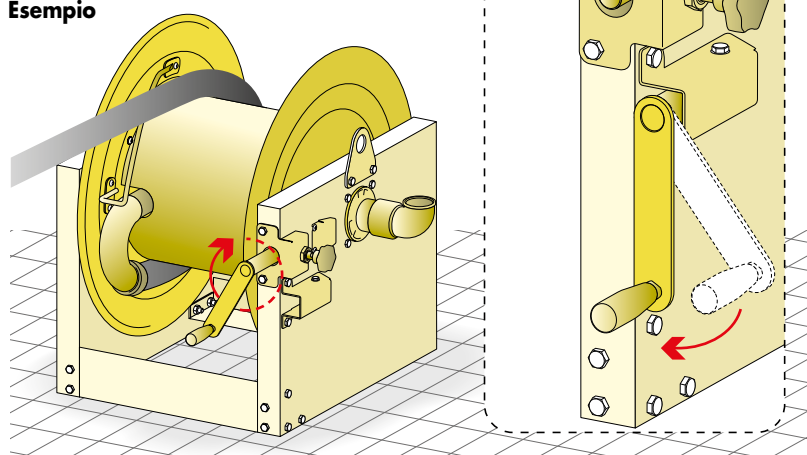

Lunghezza e diametro del tubo da utilizzare

Ø Tubo	Ø Tubo esterno	Larghezza 270 mm	Larghezza 410 mm	Larghezza 550 mm	Larghezza 690 mm
3/8"	17 mm	160 m	290 m	425 m	550 m
1/2"	20 mm	110 m	185 m	280 m	375 m
3/4"	27 mm	65 m	120 m	185 m	245 m
1"	34 mm	32 m	65 m	100 m	135 m
1.1/4"	43 mm	20 m	40 m	60 m	85 m
1.1/2"	50 mm	17 m	35 m	55 m	75 m
2"	63 mm	10 m	20 m	30 m	43 m

Dimensioni ingombro (mm)

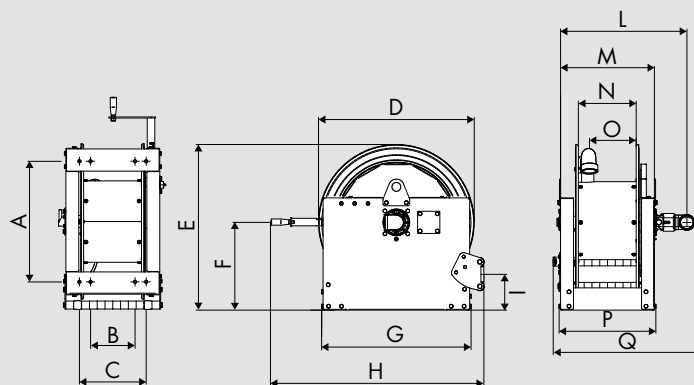

Largh.	A	B	C	D	E	F	G	H	I	L	M	N	O	P	Q	1-m ³	Kg
270	542	200	300	700	760	410	672	920	160	570	422	260	210	435	640	0,53	85
410	542	340	440	700	760	410	672	920	160	712	562	398	350	575	735	0,63	96
550	542	480	580	700	760	410	672	920	160	850	705	538	490	717	875	0,73	103
690	542	620	720	700	760	410	672	920	160	990	842	680	630	855	1060	0,82	119

Caratteristiche Tecniche

Tamburo avvolgitubo in acciaio verniciato robusto e pratico con nervature di rinforzo e bordi arrotondati. Disponibile in 4 larghezze diverse.

Cuscinetti di supporto tamburo e boccole autolubrificanti facilitano la rotazione del tamburo.

Blocco ad armamento manuale che evita il movimento del tamburo.

La verniciatura ha un'elevata resistenza agli agenti atmosferici e agli urti. I prodotti verniciati sono sottoposti al test di corrosione "resistenza alla nebbia salina" secondo le normative UNI 9227.

Posizione B

Nel caso la modalità di utilizzo dell'avvolgitubo lo richieda, è possibile spostare la manovella e la frizione dalla **posizione standard** sotto indicata alla **posizione A-B** nella figura sotto mediante una semplice operazione.

Posizione A

Snodo girevole con dimensioni interne idonee ad assicurare il maggior flusso possibile. Realizzato, a seconda del modello, in alluminio o in acciaio zincato, con guarnizioni in Viton®.

La **frizione in POM** che agisce sulla manovella (da utilizzare solo in fase di svolgimento) genera l'attrito indispensabile sul pignone, per regolare la velocità di svolgimento del tubo.

Posizione standard

Serie



500 manuale



600 motorizzati



700 manuali



700 elettrico 24 V DC



700 elettrico 230 V AC 50/60 Hz



700 idraulico



700 pneumatico



Gli avvolgitubo con motore elettrico 24 V DC sono una pratica e semplice soluzione al problema della gestione dei tubi flessibili anche a bordo di autocarri. Lo svolgimento del tubo avviene manualmente mentre il riavvolgimento avviene mediante l'uso del motore elettrico collegato ad una batteria o ad un trasformatore elettrico.

Fluidi - Pressioni Parti in contatto con il fluido	Larghezza 270 mm	Larghezza 410 mm	Larghezza 550 mm	Larghezza 690 mm	Attacco	
					Entrata	Uscita
Aria - Acqua - Gasolio 20 bar - snodo in alluminio - guarnizioni in Viton® - perno centrale acciaio zincato	721301/10	741301/10	751301/10	771301/10	2"	2"
Olio e affini 70 bar - snodo in acciaio zincato - guarnizioni in Viton® - perno centrale acciaio zincato	721301/40	741301/40	751301/40	771301/40	2"	2"

Nota: tutti gli avvolgitubo della tabella sono sprovvisti di tubo.

Alimentazione avvolgitubo elettrico 24 V DC

**MOTORE 24 V,
CORRENTE CONTINUA,
POTENZA 300W.**

Il motore a 24 V DC può essere collegato ad una batteria o ad un trasformatore di corrente collegato alla rete 230 V AC. Un interruttore On/Off deve essere inserito tra l'alimentazione e l'avvolgitubo.

⚠ Attenzione: verificare il collegamento elettrico per il corretto senso di rotazione del motore.

Esempio

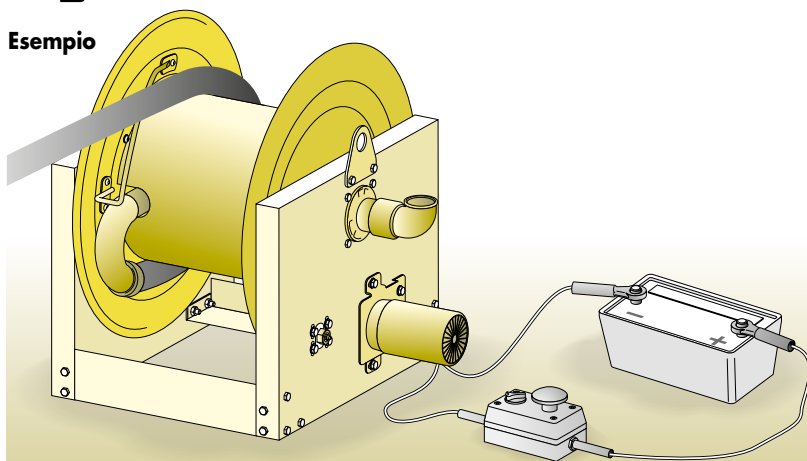

Lunghezza e diametro del tubo da utilizzare

Ø Tubo	Ø Tubo esterno	Larghezza 270 mm	Larghezza 410 mm	Larghezza 550 mm	Larghezza 690 mm
3/8"	17 mm	160 m	290 m	425 m	550 m
1/2"	20 mm	110 m	185 m	280 m	375 m
3/4"	27 mm	65 m	120 m	185 m	245 m
1"	34 mm	32 m	65 m	100 m	135 m
1.1/4"	43 mm	20 m	40 m	60 m	85 m
1.1/2"	50 mm	17 m	35 m	55 m	75 m
2"	63 mm	10 m	20 m	30 m	43 m

Dimensioni ingombro (mm)

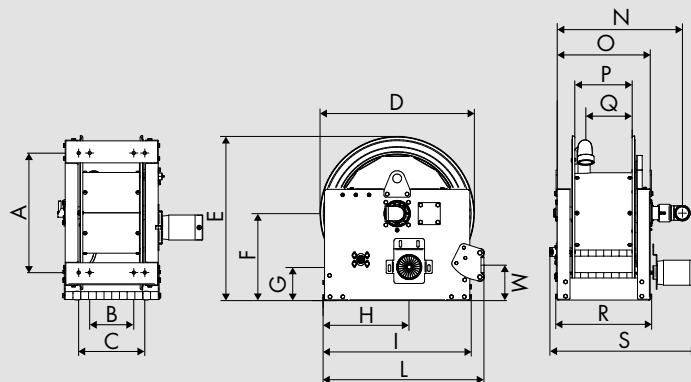

Largh.	A	B	C	D	E	F	G	H	I	L	M	N	O	P	Q	R	S	1-m ³	Kg
270	542	200	300	700	760	410	150	390	670	730	160	570	422	260	210	435	630	0,53	100
410	542	340	440	700	760	410	150	390	670	730	160	712	562	398	350	575	770	0,63	110
550	542	480	580	700	760	410	150	390	670	730	160	850	705	538	490	717	915	0,73	117
690	542	620	720	700	760	410	150	390	670	730	160	990	842	680	630	855	1055	0,82	133

Caratteristiche Tecniche

Tamburo avvolgitubo in acciaio verniciato robusto e pratico con nervature di rinforzo e bordi arrotondati. Disponibile in 4 larghezze diverse.

Blocco ad armamento manuale che evita il movimento del tamburo.

La verniciatura ha un'elevata resistenza agli agenti atmosferici e agli urti. I prodotti verniciati sono sottoposti al test di corrosione "resistenza alla nebbia salina" secondo le normative UNI 9227.

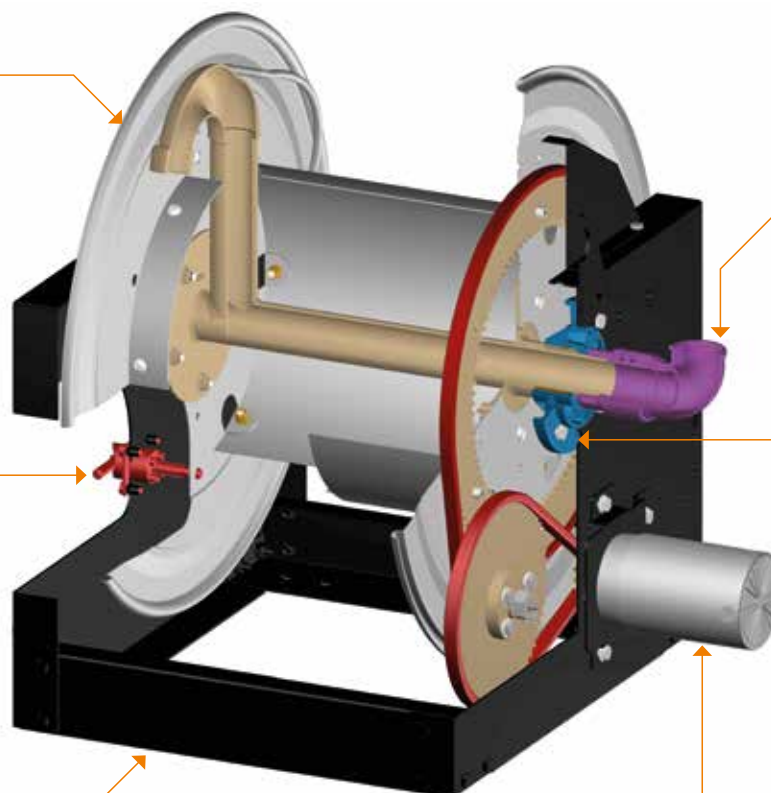

Snodo girevole con dimensioni interne idonee ad assicurare il maggior flusso possibile. Realizzato, a seconda del modello, in alluminio o in acciaio zincato, con guarnizioni in Viton®.

Cuscinetto di supporto del tamburo e boccola autolubrificante rendono scorrevole la rotazione del tamburo.

Motore elettrico a 24 V DC, a corrente continua e potenza nominale 300 W.

ACCIAIO VERNICIATO

Serie



500 manuale



600 motorizzati



700 manuali



700 elettrico 24 V DC



700 elettrico 230 V AC 50/60 Hz



700 idraulico



700 pneumatico



Gli avvolgitubo con motore elettrico 230 V AC sono una pratica e semplice soluzione al problema della gestione dei tubi flessibili. Lo svolgimento del tubo avviene manualmente mentre per il riavvolgimento si usa il motore elettrico opportunamente collegato con l'alimentazione a 230 V AC.

Fluidi - Pressioni Parti in contatto con il fluido	Larghezza 270 mm	Larghezza 410 mm	Larghezza 550 mm	Larghezza 690 mm	Attacco	
					Entrata	Uscita
Aria - Acqua - Gasolio 20 bar - snodo in alluminio - guarnizioni in Viton® - perno centrale acciaio zincato	721601/10	741601/10	751601/10	771601/10	2"	2"
	721702/10*	741702/10*	751702/10*	771702/10*	2"	2"
Olio e affini 70 bar - snodo in acciaio zincato - guarnizioni in Viton® - perno centrale acciaio zincato	721601/40	741601/40	751601/40	771601/40	2"	2"
	721702/40*	741702/40*	751702/40*	771702/40*	2"	2"

Nota: tutti gli avvolgitubo della tabella sono sprovvisti di tubo.

* Atex 94/9 II 3GD

Alimentazione avvolgitubo elettrico 230 V AC -50/60 Hz

MOTORE MONOFASE 230 V AC, POTENZA 370 W E CONDENSATORE PER AUMENTO SPUNTO INIZIALE.

Tra il motore elettrico e l'alimentazione a 230 V AC - 50/60 Hz va inserito il pulsante On/Off. Un riduttore di giri montato internamente consente di avvolgere correttamente il tubo sul tamburo.

⚠ **Attenzione:** verificare il collegamento elettrico per il corretto senso di rotazione del motore.

Esempio

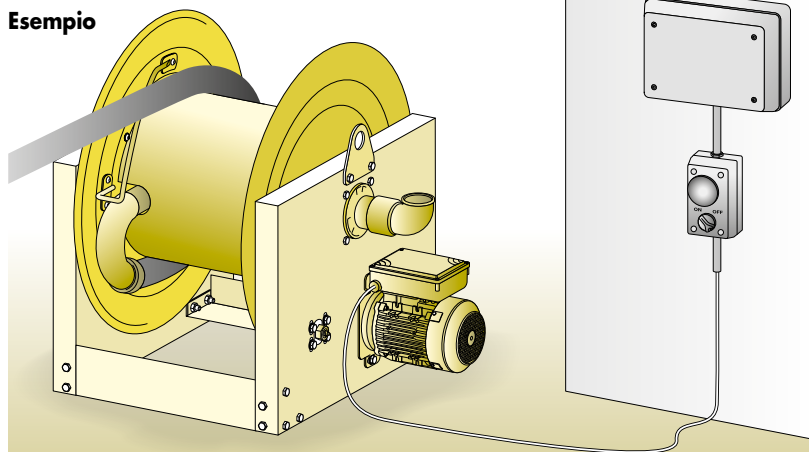

Lunghezza e diametro del tubo da utilizzare

Ø Tubo	Ø Tubo esterno	Larghezza 270 mm	Larghezza 410 mm	Larghezza 550 mm	Larghezza 690 mm
3/8"	17 mm	160 m	290 m	425 m	550 m
1/2"	20 mm	110 m	185 m	280 m	375 m
3/4"	27 mm	65 m	120 m	185 m	245 m
1"	34 mm	32 m	65 m	100 m	135 m
1.1/4"	43 mm	20 m	40 m	60 m	85 m
1.1/2"	50 mm	17 m	35 m	55 m	75 m
2"	63 mm	10 m	20 m	30 m	43 m

Dimensioni ingombro (mm)

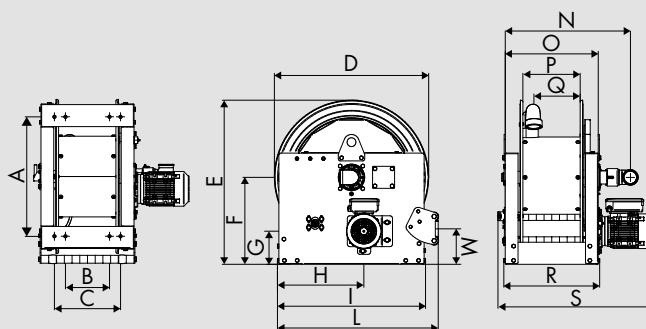

Largh.	A	B	C	D	E	F	G	H	I	L	M	N	O	P	Q	R	S	1-m ³	Kg
270	542	200	300	700	760	410	150	390	670	730	160	570	422	260	210	435	680	0,53	102
410	542	340	440	700	760	410	150	390	670	730	160	712	562	398	350	575	844	0,63	113
550	542	480	580	700	760	410	150	390	670	730	160	850	705	538	490	717	965	0,73	120
690	542	620	720	700	760	410	150	390	670	730	160	990	842	680	630	855	1100	0,82	136

Caratteristiche Tecniche

Tamburo avvolgitubo in acciaio verniciato robusto e pratico con nervature di rinforzo e bordi arrotondati. Disponibile in 4 larghezze diverse.

Blocco ad armamento manuale che evita il movimento del tamburo.

La verniciatura ha un'elevata resistenza agli agenti atmosferici e agli urti. I prodotti verniciati sono sottoposti al test di corrosione "resistenza alla nebbia salina" secondo le normative UNI 9227.

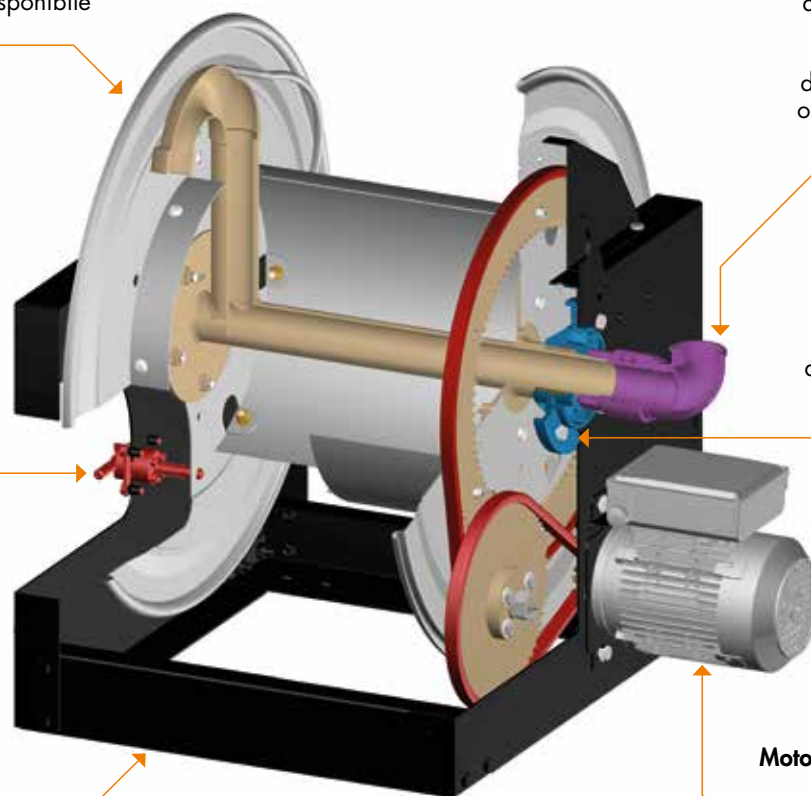

Snodo girevole con dimensioni interne idonee ad assicurare il maggior flusso possibile. Realizzato, a seconda del modello, in alluminio o in acciaio zincato, con guarnizioni in Viton®.

Cuscinetto di supporto del tamburo e boccola autolubrificante rendono scorrevole la rotazione del tamburo.

Motore monofase 230 V AC, potenza 370 W e condensatore per aumento spunto iniziale.

Serie



500
manuale



600
motorizzati



700
manuali



700
elettrico 24 V DC



700
elettrico
230 V AC
50/60 Hz



700
idraulico



700
pneumatico
22



Gli avvolgitubo con motore idraulico sono una pratica e semplice soluzione al problema della gestione dei tubi flessibili. Lo svolgimento del tubo avviene manualmente mentre il riavvolgimento viene eseguito mediante il motore idraulico collegato ad apposita centralina come indicato nel disegno sotto riportato.

Fluidi - Pressioni Parti in contatto con il fluido	Larghezza 270 mm	Larghezza 410 mm	Larghezza 550 mm	Larghezza 690 mm	Attacco	
					Entrata	Uscita
Aria - Acqua - Gasolio 20 bar - snodo in alluminio - guarnizioni in Viton® - perno centrale acciaio zincato	721801/10	741801/10	751801/10	771801/10	2"	2"
Olio e affini 70 bar - snodo in acciaio zincato - guarnizioni in Viton® - perno centrale acciaio zincato	721801/40	741801/40	751801/40	771801/40	2"	2"

Nota: tutti gli avvolgitubo della tabella sono sprovvisti di tubo

Alimentazione avvolgitubo idraulico

MOTORE IDRAULICO
POTENZA MASSIMA EROGABILE
1,8 KW (funzionamento continuo),
COPPIA MAX EROGABILE 46 Nm
(funzionamento continuo),
COPPIA MAX EROGABILE 88 Nm
(funzionamento intermittente),
CONSUMO OLIO MAX 20 l/min.

Il motore idraulico deve essere collegato con una apposita centralina dotata di pompa con motore elettrico, serbatoio di olio idraulico e un sistema di comando su cui l'operatore agisce per eseguire il riavvolgimento del tubo.

Esempio

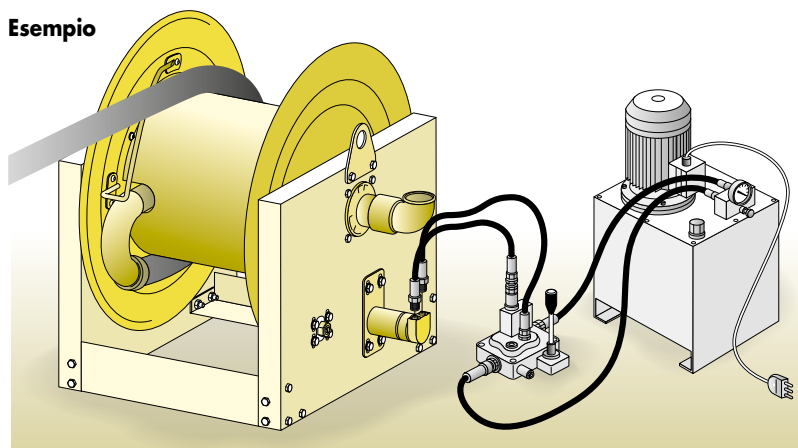

Lunghezza e diametro del tubo da utilizzare

Ø tubo	Ø tubo esterno	Larghezza 270 mm	Larghezza 410 mm	Larghezza 550 mm	Larghezza 690 mm
3/8"	17 mm	160 m	290 m	425 m	550 m
1/2"	20 mm	110 m	185 m	280 m	375 m
3/4"	27 mm	65 m	120 m	185 m	245 m
1"	34 mm	32 m	65 m	100 m	135 m
1.1/4"	43 mm	20 m	40 m	60 m	85 m
1.1/2"	50 mm	17 m	35 m	55 m	75 m
2"	63 mm	10 m	20 m	30 m	43 m

Dimensioni ingombro (mm)

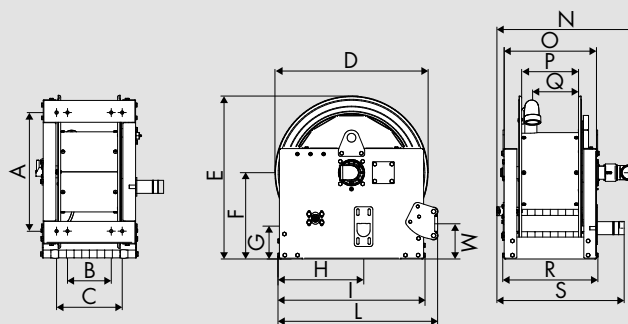

Largh.	A	B	C	D	E	F	G	H	I	L	M	N	O	P	Q	R	S	1-m ³	Kg
270	542	200	300	700	760	410	150	390	670	730	160	640	422	260	210	435	555	0,53	91
410	542	340	440	700	760	410	150	390	670	730	160	782	562	398	350	575	695	0,63	102
550	542	480	580	700	760	410	150	390	670	730	160	920	705	538	490	717	840	0,73	109
690	542	620	720	700	760	410	150	390	670	730	160	1060	842	680	630	855	975	0,82	125

Caratteristiche Tecniche

Tamburo avvolgitubo in acciaio verniciato robusto e pratico con nervature di rinforzo e bordi arrotondati. Disponibile in 4 larghezze diverse.

Blocco ad armamento manuale che evita il movimento del tamburo.

La verniciatura ha un'elevata resistenza agli agenti atmosferici e agli urti. I prodotti verniciati sono sottoposti al test di corrosione "resistenza alla nebbia salina" secondo le normative UNI 9227.

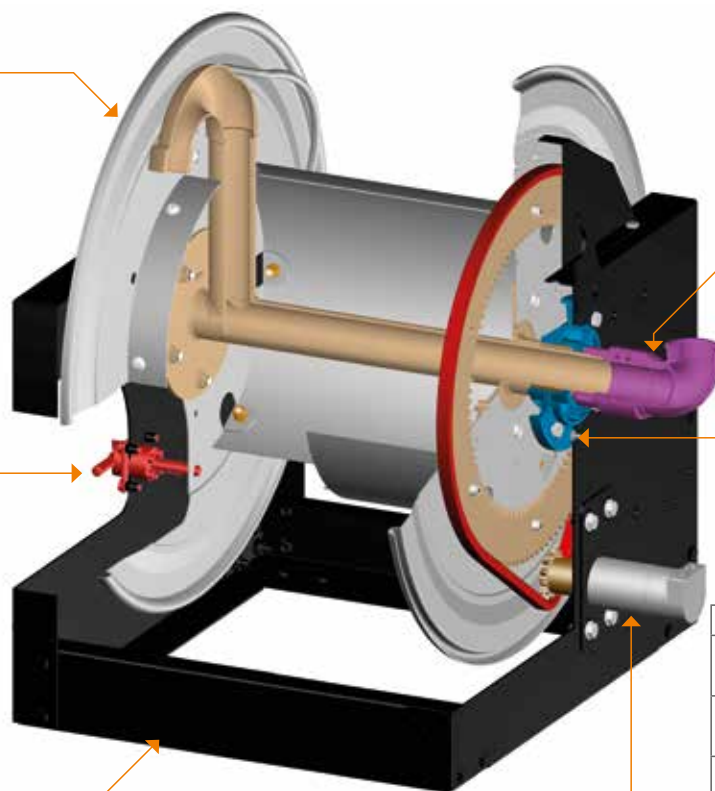

Snodo girevole con dimensioni interne idonee ad assicurare il maggior flusso possibile. Realizzato, a seconda del modello, in alluminio o in acciaio zincato, con guarnizioni in Viton®.

Cuscinetto di supporto del tamburo e boccola autolubrificante rendono scorrevole la rotazione del tamburo.

Motore idraulico	
Potenza massima erogabile (funz. continuo)	1,8 Kw
Coppia max erogabile (funzionamento continuo)	46 Nm
Coppia max erogabile (funz. intermittente)	88 Nm
Consumo olio max	20 l/min

Serie



500
manuale



600
motorizzati



700
manuali



700
elettrico 24 V DC



700
elettrico
230 V AC
50/60 Hz



700
idraulico



700
pneumatico
24



Gli avvolgitubo con motore pneumatico sono una pratica e semplice soluzione al problema della gestione dei tubi flessibili. Lo svolgimento del tubo avviene manualmente mentre il riavvolgimento viene eseguito mediante il motore pneumatico collegato ad apposita centralina come indicato nel disegno sotto riportato.

Fluidi - Pressioni Parti in contatto con il fluido	Larghezza 270 mm	Larghezza 410 mm	Larghezza 550 mm	Larghezza 690 mm	Attacco	
					Entrata	Uscita
Aria - Acqua - Gasolio 20 bar - snodo in alluminio - guarnizioni in Viton® - perno centrale acciaio zincato	721901/10	741901/10	751901/10	771901/10	2"	2"
Olio e affini 70 bar - snodo in acciaio zincato - guarnizioni in Viton® - perno centrale acciaio zincato	721901/40	741901/40	751901/40	771901/40	2"	2"

Nota: tutti gli avvolgitubo della tabella sono sprovvisti di tubo



Atex 94/9 II 3GD c TX + 1°C Ta+40°C X (solo se provvisti di frizione)

Alimentazione avvolgitubo pneumatico

MOTORE PNEUMATICO
VELOCITÀ VARIABILE DA 300 A 3000 giri/min,
PRESSIONE DI ALIMENTAZIONE MAX 7 bar,
POTENZA MASSIMA
EROGABILE 1,5 Kw,
COPPIA MASSIMA
EROGABILE 6,3 Nm,
CONSUMO ARIA MAX 130 m³/h.

L'avvolgitubo con motore pneumatico va collegato all'alimentazione dell'aria compressa frapponendo un rubinetto apri e chiudi e un regolatore di pressione per permettere di regolare la forza e la velocità di riavvolgimento.

Esempio

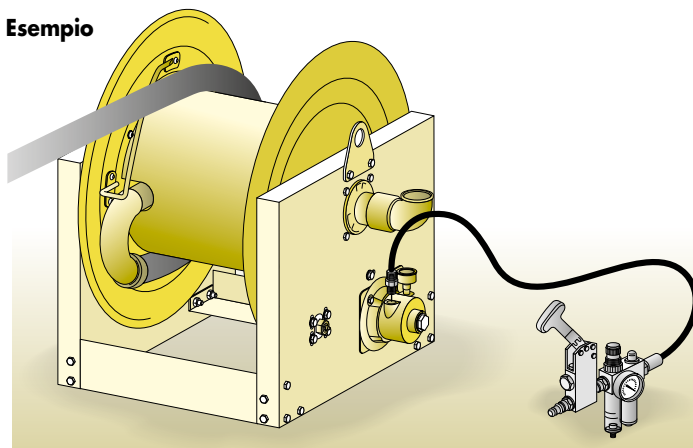

Lunghezza e diametro del tubo da utilizzare

Ø tubo	Ø tubo esterno	Larghezza 270 mm	Larghezza 410 mm	Larghezza 550 mm	Larghezza 690 mm
3/8"	17 mm	160 m	290 m	425 m	550 m
1/2"	20 mm	110 m	185 m	280 m	375 m
3/4"	27 mm	65 m	120 m	185 m	245 m
1"	34 mm	32 m	65 m	100 m	135 m
1.1/4"	43 mm	20 m	40 m	60 m	85 m
1.1/2"	50 mm	17 m	35 m	55 m	75 m
2"	63 mm	10 m	20 m	30 m	43 m

Dimensioni ingombro (mm)

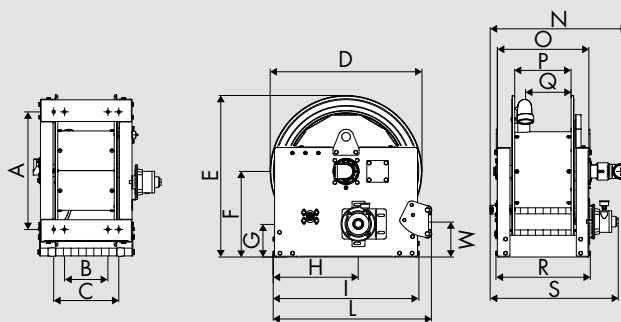

Largh.	A	B	C	D	E	F	G	H	I	L	M	N	O	P	Q	R	S	1-m ³	Kg
L 270	542	200	300	700	760	410	150	390	670	730	160	640	422	260	210	435	555	0,53	91
L 410	542	340	440	700	760	410	150	390	670	730	160	782	562	398	350	575	695	0,63	102
L 550	542	480	580	700	760	410	150	390	670	730	160	920	705	538	490	717	840	0,73	109
L 690	542	620	720	700	760	410	150	390	670	730	160	1060	842	680	630	855	975	0,82	125

Caratteristiche Tecniche

Tamburo avvolgitubo in acciaio verniciato robusto e pratico con nervature di rinforzo e bordi arrotondati. Disponibile in 4 larghezze diverse.

Blocco ad armamento manuale che evita il movimento del tamburo.

La verniciatura ha un'elevata resistenza agli agenti atmosferici e agli urti. I prodotti verniciati sono sottoposti al test di corrosione "resistenza alla nebbia salina" secondo le normative UNI 9227.

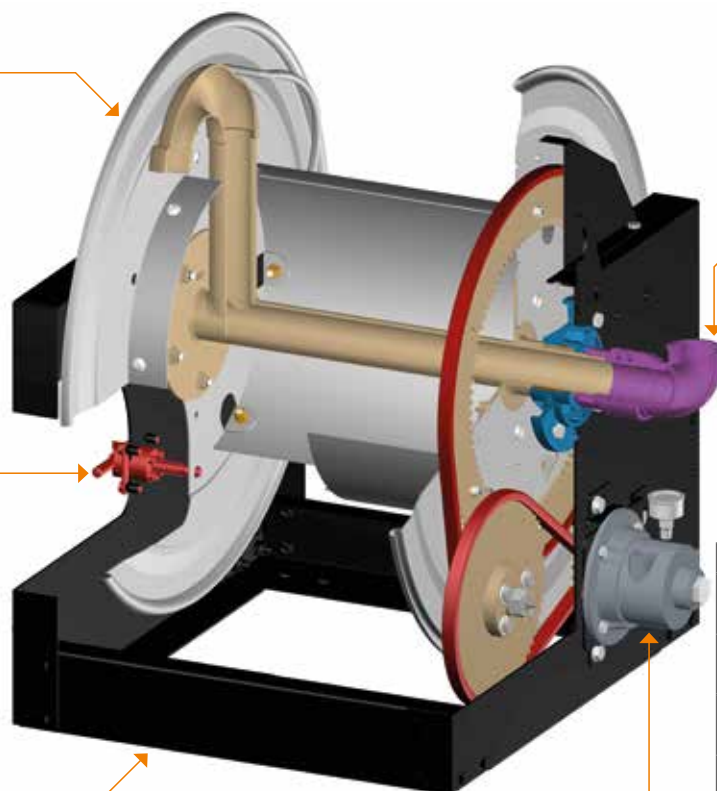

Snodo girevole con dimensioni interne idonee ad assicurare il maggior flusso possibile. Realizzato, a seconda del modello, in alluminio o in acciaio zincato, con guarnizioni in Viton®.

Motore pneumatico

Velocità variabile	da 300 a 3000 giri/min
Pressione di alimentazione	max 7 bar
Potenza massima erogabile	1,5 Kw
Coppia massima erogabile	6,3 Nm
Consumo aria max	130 m ³ /h



Bocchetta guidatubo a funzionamento manuale alta

Art. OE77/22775B	per larghezza 270 mm
Art. OE77/24175B	per larghezza 410 mm
Art. OE77/25575B	per larghezza 550 mm
Art. OE77/26975B	per larghezza 690 mm

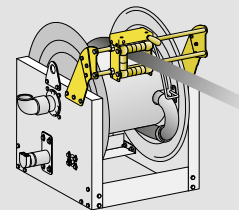

Bocchetta guidatubo a funzionamento manuale bassa

Art. OE77/22775	per larghezza 270 mm
Art. OE77/24175	per larghezza 410 mm
Art. OE77/25575	per larghezza 550 mm
Art. OE77/26975	per larghezza 690 mm

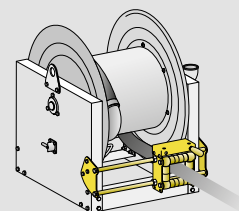

Bocchetta guidatubo normale chiusa alta

Art. OE77/12775B	per larghezza 270 mm
Art. OE77/14175B	per larghezza 410 mm
Art. OE77/15575B	per larghezza 550 mm
Art. OE77/16975B	per larghezza 690 mm

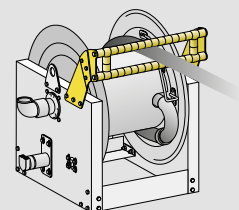

Bocchetta guidatubo normale chiusa bassa

Art. OE77/12775	per larghezza 270 mm
Art. OE77/14175	per larghezza 410 mm
Art. OE77/15575	per larghezza 550 mm
Art. OE77/16975	per larghezza 690 mm

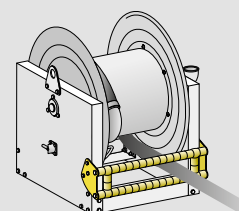

Bocchetta guidatubo normale aperta alta

Art. OE77/32775B	per larghezza 270 mm
Art. OE77/34175B	per larghezza 410 mm
Art. OE77/35575B	per larghezza 550 mm
Art. OE77/36975B	per larghezza 690 mm

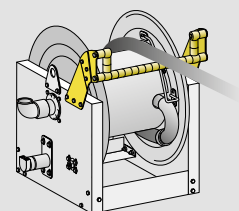

Bocchetta guidatubo normale aperta bassa

Art. OE77/32775	per larghezza 270 mm
Art. OE77/34175	per larghezza 410 mm
Art. OE77/35575	per larghezza 550 mm
Art. OE77/36975	per larghezza 690 mm

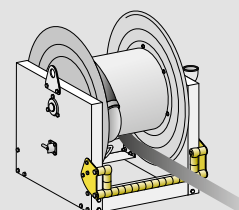

Bocchetta guidatubo normale aperta alta o bassa.

Questo tipo di bocchetta permette il montaggio di entrambe le versioni (alta e bassa) sullo stesso avvolgitubo consentendo lo svolgimento del tubo in due direzioni opposte.

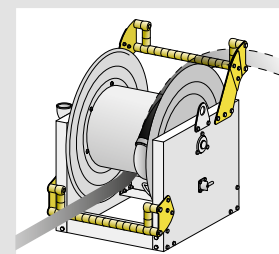

Accessorio a richiesta per Serie 700 motorizzati



Art. 0E77/2F

La frizione montata su un cuscinetto a ruota libera permette uno svolgimento controllato del tubo neutralizzandosi in fase di riavvolgimento.

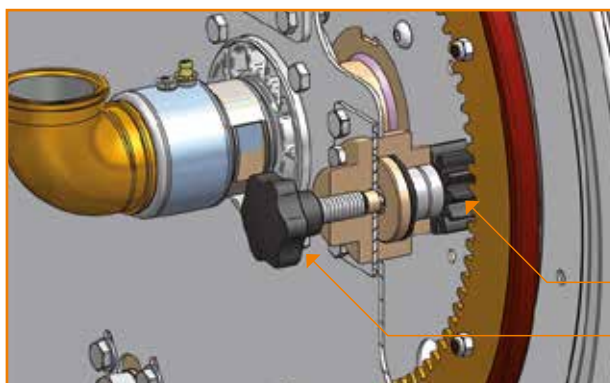

La **frizione** è utile durante lo svolgimento del tubo che viene sempre eseguito manualmente. Essa agisce sulla connessione tra le corone dentate dell'avvolgitubo limitandone lo scorrimento. Agendo sull'apposita manopola regolatrice si limita la velocità di svolgimento del tubo evitando così che il tamburo continui a ruotare per inerzia. Indispensabile nelle versioni a norma Atex.

Connessione tra corone dentate, su cui agisce la frizione.

Manopola regolatrice della frizione.

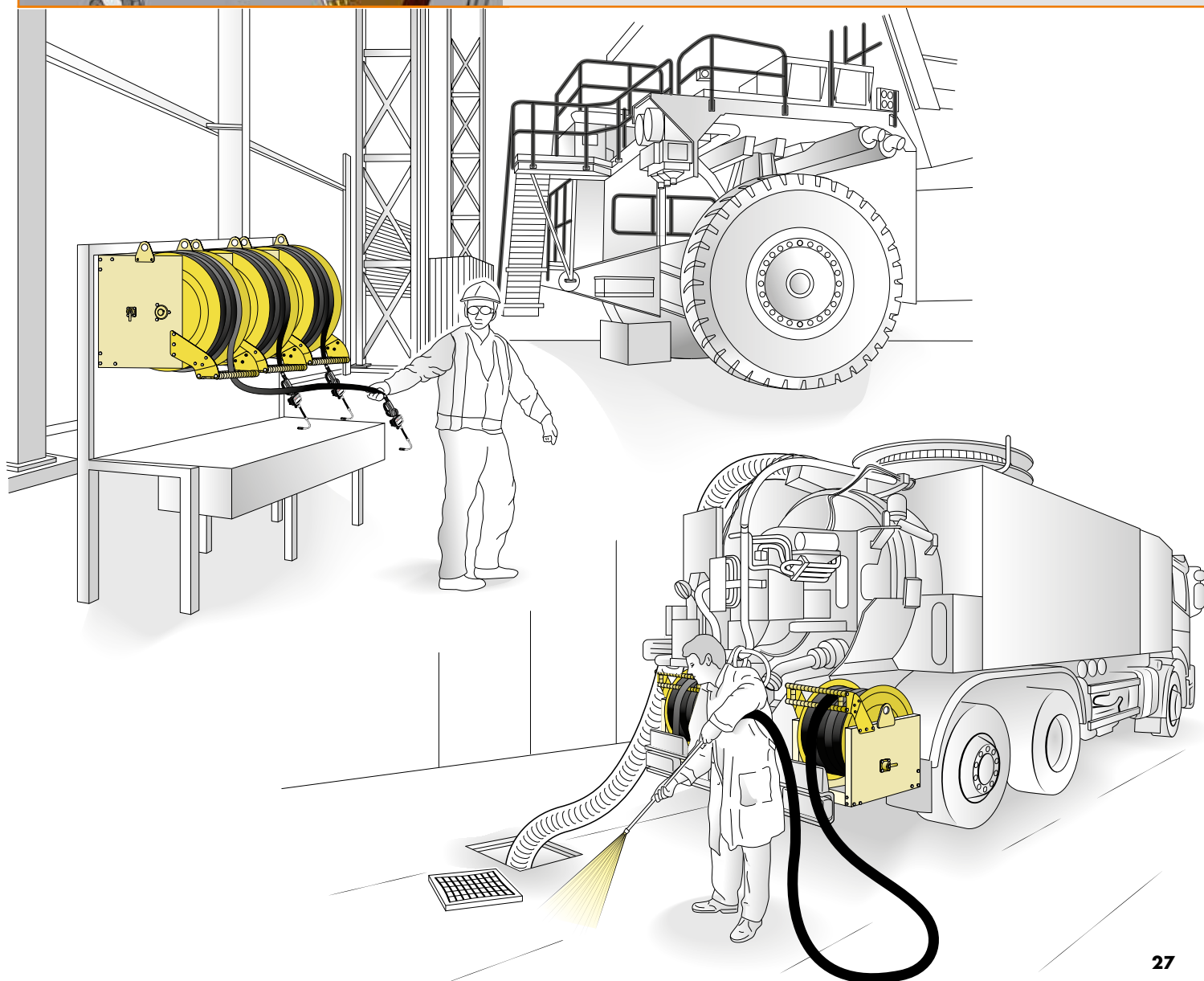

Applicazione a muro

Dopo aver scelto la posizione ideale, verificato la consistenza e lo spessore del muro, indicati i fori per i tasselli (vedi dima in dotazione al proprio avvolgitubo) e controllato che non vadano ad intercettare tubi idraulici o cavi elettrici, procedere con la foratura. Fissare i tasselli al muro e inserire l'avvolgitubo nelle apposite sedi. Avvitare i 4/8 dadi di fissaggio.

1 posizione standard dei ganci di sollevamento. **2 - 3** posizioni alternative dei ganci di sollevamento.

A - B posizioni delle bocchette guida tubo.

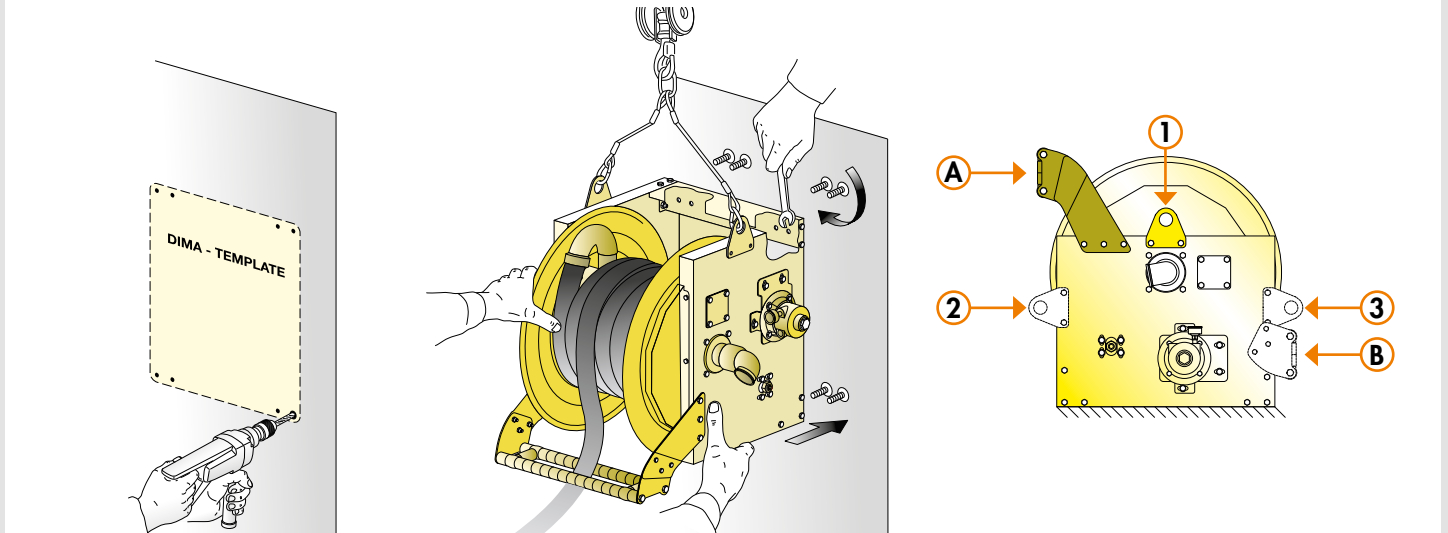

Montaggio tubo

Prima di eseguire l'operazione assicurarsi che il tamburo dell'avvolgitubo sia bloccato tramite il freno di stazionamento **F** (vedi procedure 1 - 2 - 3).

Avvitare, con del sigillante, al gomito di uscita **G** un Nipple **N**.

Applicare il tubo al Nipple **N**.

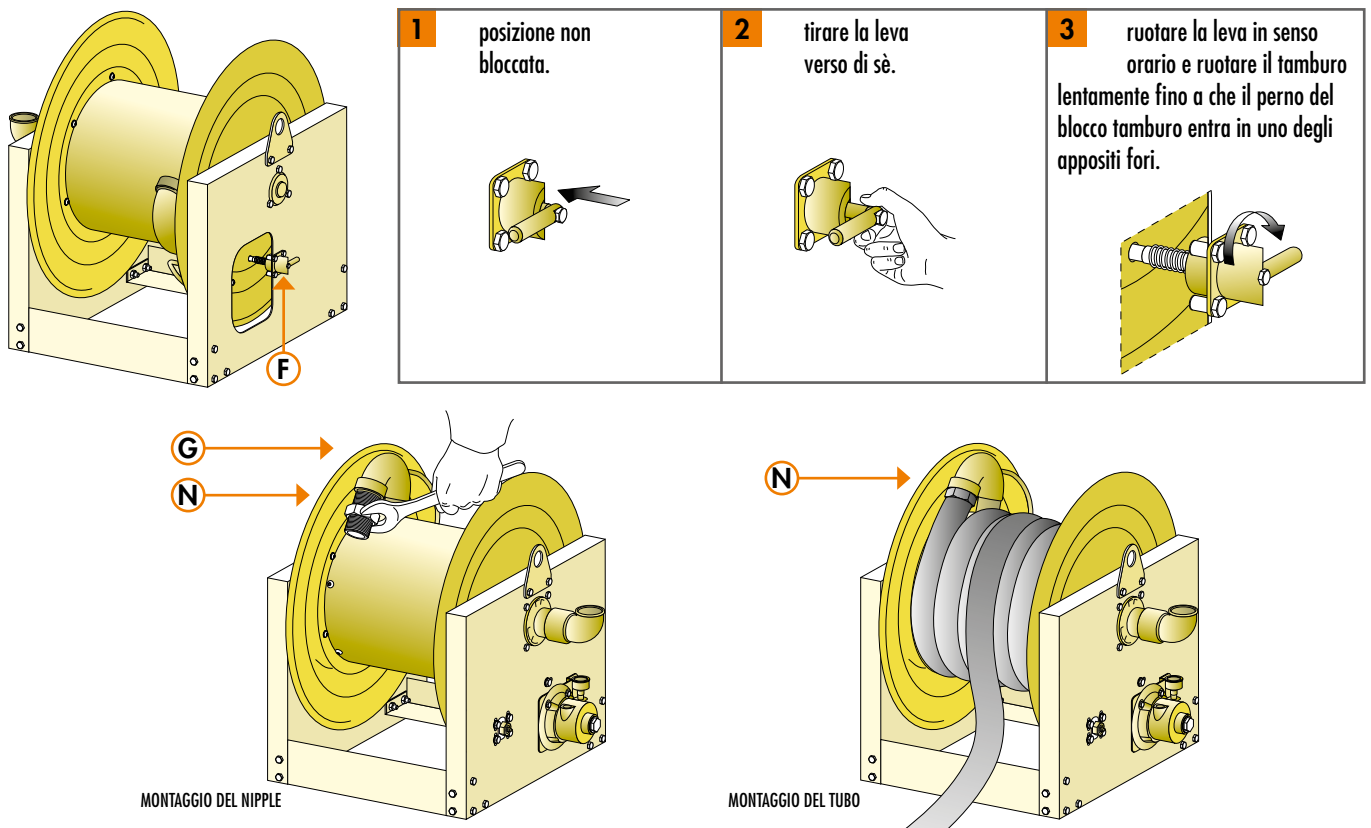

Compatibilità chimica

Le informazioni contenute nelle seguenti tabelle sono state reperite da varie fonti che, per competenza e conoscenza tecnica, riteniamo affidabili.

Precisiamo che questi dati non sono frutto di test di prova da noi effettuati, ma sono da considerarsi unicamente come una linea guida da utilizzarsi per determinare l' idoneità delle varie parti della pompa in contatto con il fluido.

ECODORA declina ogni responsabilità per le possibili inesattezze contenute nella seguente tabelle imputabili ad errori di stampa , trascrizione o valutazione e raccomanda di sottoporre a prove pratiche i materiali che andranno a contatto con i fluidi da pompare in mancanza di esperienze precedenti che ne abbiano convalidato l' idoneità.



Fluidi	Materiali					
	Acciaio zincato	Ottone	Poliuretano	Viton®	Teflon®	NBR
Acetilene	A	-	D	A	A	A
Aceto	-	-	-	A	A	-
Acetone	A	D	D	D	A	D
Acidi grassi	-	-	-	A	A	B
Acido acetico	A	D	C	C	A	C
Acido acetico glaciale	A	D	C	D	A	D
Acido adipico	-	-	-	A	A	B
Acido arsenico	D	D	C	A	A	A
Acido benzoico	-	B	D	A	A	D
Acido borico	-	D	A	A	A	A
Acido bromidrico 100%	D	D	D	-	A	D
Acido butirico	-	-	-	-	A	D
Acido carbolico (fenolo)	-	C	C	A	A	D
Acido carbonico	-	C	A	A	A	B
Acido cianico	-	-	-	D	A	C
Acido citrico	D	D	A	A	A	A
Acido cloridrico (37% - caldo)	-	D	C	A	A	D
Acido cloridrico (37% - freddo)	-	D	C	A	A	C
Acido cloridrico (20%)	-	D	B	A	A	C
Acido cloroacetico	-	-	-	D	-	-
Acido clorosolfonico	D	D	D	D	A	D
Acido cresilico	-	-	D	A	A	D
Acido cromico 5%	-	A	D	A	A	D
Acido cromico 50%	-	D	D	A	A	D
Acido fluoborico	-	D	-	A	A	B
Acido fluoridrico concentrato	-	D	D	A	A	D
Acido fluoridrico 75%	-	D	-	A	A	D
Acido fluoridrico 50%	-	D	D	A	A	D
Acido fluoridrico 20%	-	D	-	A	A	D
Acido fluosilicico	-	D	B	A	A	A
Acido fluosilicidrico 20%	-	D	B	A	A	B
Acido formico	D	D	D	B	A	D
Acido fosforico (<40%)	-	D	B	A	A	D
Acido fosforico (>40%)	-	D	C	A	A	D
Acido gallico	D	-	D	A	A	D
Acido glicolico	-	-	-	A	A	A
Acido idrossiacetico 70%	-	-	-	A	A	A

A ▶ ottima compatibilità **C** ▶ scarsa compatibilità, non raccomandato **1** ▶ soddisfacente fino a 22°C - ▶ dato non disponibile
B ▶ buona compatibilità **D** ▶ nessuna compatibilità, non raccomandato **2** ▶ soddisfacente fino a 48°C

Tabella compatibilità chimica

Fluidi	Materiali					
	Acciaio zincato	Ottone	Poliuretano	Viton®	Teflon®	NBR
Acido lattico	D	B	-	A	A	B
Acido linoleico	-	-	-	A	A	B
Acido maleico	B	D	-	A	A	D
Acido malico	-	D	-	A	A	B
Acido nitrico (5-10%)	D	D	C	A	A	D
Acido nitrico (20%)	D	D	C	A	A	D
Acido nitrico (50%)	D	D	C	A	A	D
Acido nitrico (concentrato)	D	D	D	A	A	D
Acido oleico	C	-	B	B	A	B
Acido palmitico	-	D	A	A	A	A
Acido perclorico	-	-	D	A	A	D
Acido pirico	-	D	B	A	A	B
Acido pirogallico	-	-	-	A	A	D
Acido solforico (<10%)	-	D	D	A	A	D
Acido solforico (10-75%)	-	D	D	A	A	D
Acido solforico (75-100%)	-	D	D	A	A	D
Acido solforoso	D	D	D	D	A	D
Acido tannico	C	B	A	A	A	A
Acido tartarico	D	B	A	A	A	A
Acido tricloroacetico	-	-	D	B	A	C
Acqua carbonata	-	-	-	A	A	A
Acqua deionizzata	-	-	-	A1	A2	A1
Acqua di cloro	-	-	-	A	A	D
Acqua di mare	-	A	A	A	A	A2
Acqua distillata	-	-	-	A	A	A
Acqua fresca	D	B	A	B	A	A
Acqua minerale	D	B	A	A	A	A
Acqua ragia minerale	-	A	-	A	A	A
Acqua salata	-	A	A	A	A	A
Acqua regia (80% HCl, 20% HNO3)	-	-	D	C	A	D
Alcool etilico	A	B	D	A	A	A
Alcool metilico	A	-	D	D	A	A
Amido	-	-	A	A	A	A
Ammoniaca (10%)	-	D	D	D	A	A
Ammoniaca anidra	-	D	D	D	A	B
Ammoniaca liquida	-	D	B	D	A	B
Ammonio bifloruro	-	-	-	A	A	A

A ▶ ottima compatibilità C ▶ scarsa compatibilità, non raccomandato 1 ▶ soddisfacente fino a 22°C - ▶ dato non disponibile
 B ▶ buona compatibilità D ▶ nessuna compatibilità, non raccomandato 2 ▶ soddisfacente fino a 48°C

Fluidi	Materiali					
	Acciaio zincato	Ottone	Poliuretano	Viton®	Teflon®	NBR
Ammonio carbonato	B	-	-	B	A	D
Ammonio cloruro	D	D	A	A	A	A
Ammonio fosfato bibasico	-	D	-	A	A	A
Ammonio fosfato monobasico	A	D	-	A	A	A
Ammonio fosfato tribasico	A	D	-	A	A	A
Ammonio iposolfito	-	D	-	-	A	A
Ammonio nitrato	D	-	D	-	-	A
Ammonio ossalato	A	-	-	-	A	A
Ammonio persolfato	A	-	D	A	A	D
Ammonio solfato	C	D	A	D	A	A
Antigelo	A	A	-	A	A	A
Antiruggine	-	-	-	A	-	A
Benzene	D	A	D	A	A	D
Benzina (molto aromatica)	A	A	D	A	A	C
Benzina al piombo	A	A	C	A	A	A2
Benzina senza piombo	A	A	D	A	A	A
Birra	-	-	D	A	A	A
Bitume	D	-	D	A	A	D
Burro	-	-	A	A	A	A
Butano	-	-	A	A	A	A
Butanolo	-	-	D	A	A2	A
Caffe'	-	-	D	A	A	A
Calce viva	-	-	-	A	A1	A
Calcio bisolfuro	-	-	A	A	-	A
Calcio carbonato	-	D	-	A	A	A
Calcio cloruro	-	D	A	A	A	A
Calcio idrossido	-	C	A	A	A	A
Calcio ipoclorito	-	C	D	A	A	B
Calcio nitrato	-	-	A	A	A	A
Calcio solfato	-	-	-	A	A	A
Candeggina	D	D	D	A	A	D
Carburante per aerei (jet a1)	A	A	C	A	A	A
Cloro (secco)	-	-	D	A	A	C
Cloro (anidro liquido)	-	-	-	A	A	D
Clorobenzene	C	B	D	A	A	D
Clorobromometano	-	-	D	A	A	D
Cloruro di acetile (secco)	-	B	D	B	A	D

A ▶ ottima compatibilità **C** ▶ scarsa compatibilità, non raccomandato **1** ▶ soddisfacente fino a 22°C - ▶ dato non disponibile
B ▶ buona compatibilità **D** ▶ nessuna compatibilità, non raccomandato **2** ▶ soddisfacente fino a 48°C

Tabella compatibilità chimica

Fluidi	Materiali					
	Acciaio zincato	Ottone	Poliuretano	Viton®	Teflon®	NBR
Cloruro ferroso	-	D	D	A	A	A
Cloruro stannico	D	D	B	A	A	A
Colla (p.V.A.)	A	-	A	A	A	D
Coloranti	-	-	-	A	-	-
Diesel (gasolio)	A	A	B	A	A	A
Diserbanti	-	-	-	A	-	A
Etilacetato	C	A	D	D	A	D
Etilcloruro	D	-	C	A	A	A
Etile solfato	-	-	-	A	A	A
Ferro cloruro	-	D	D	A	A	B
Freon 113	-	-	B	C	A	A
Freon 12	-	A	A	A	A	A
Freon 22	-	-	D	D	A	D
Freon tf	-	-	A	-	A	A
Gelatina	-	-	-	A	A	A
Glicerina	-	A	A	A	A	A
Gomma lacca (arancione)	-	-	-	-	-	A
Gomma lacca (sbiancante)	-	-	-	-	-	A
Grasso	A	A	A	A	A	A
Idrocarburi aromatici	-	-	D	A	A	D
Idrogeno (gas)	-	D	A	A	A	A
Idrogeno perossido	D	D	C	A	A	B
Inchiostro	-	-	-	A	-	A
Iso ottano	-	A	-	A	-	A
Kerosene	A	A	C	A	A	A
Lacche	-	A	D	D	A	D
Latte	-	-	-	A	A	A
Lattice	-	-	-	A	A	A
Liquami (acque nere)	D	-	D	A	A	A
Liquido dei freni	A	A	D	D	A	D
Magnesio carbonato	-	-	-	-	A	A
Magnesio cloruro	C	-	A	A	A	A
Magnesio idrossido	B	B	A	A	A	B
Magnesio nitrato	-	-	-	A	A	A
Magnesio ossido	-	-	-	A	A	A
Magnesio solfato (sali di epson)	B	-	-	A	A	A
Maionese	-	-	-	A	A	C

A ▶ ottima compatibilità **C** ▶ scarsa compatibilità, non raccomandato **1** ▶ soddisfacente fino a 22°C - ▶ dato non disponibile
B ▶ buona compatibilità **D** ▶ nessuna compatibilità, non raccomandato **2** ▶ soddisfacente fino a 48°C

Fluidi	Materiali					
	Acciaio zincato	Ottone	Poliuretano	Viton®	Teflon®	NBR
Malto di whiskey	-	-	-	A	A	A
Melassa	-	-	D	A	A	A
Mercurio	-	D	A	A	A	A
Mercurio cianuro	-	D	-	A1	A	A
Mercurio cloruro (diluito)	-	D	-	A	A	A
Metano	A	B	B	A	A	A
Metanolo	-	B	D	C	A	A
Metilacetone	A	-	D	D	A	D
Metilcloruro	-	-	D	A	A	D
Metile acrilato	-	B	-	D	A	D
Metile bicloruro	-	-	D	A	A	D
Metile bromuro	-	-	-	A	A	B
Metiletilchetone	-	-	D	D	A	D
Metilmetacrilato	-	-	-	D	A	D
Miele	-	-	-	A	A	A
Mosto	-	-	-	A	A2	A
Nafta	-	B	C	A	A	B
Naftalene	-	B	B	A	A	D
Oli combustibili	-	B	B	A	A	A
Olio animale	-	A	-	A	A	A
Olio combustibile (1, 2, 3, 5a, 5b, 6)	-	B	-	B	A	B
Olio combustibile diesel (20, 30, 40, 50)	-	B	-	A	A	A
Olio di alloro	-	-	-	A	-	-
Olio di anice	-	-	-	-	A	-
Olio di anilina	-	-	C	A	A	D
Olio di arachidi	-	-	B	A	A	A
Olio di arancia	-	-	-	A	-	A
Olio di cannella	-	-	-	-	-	-
Olio di cocco	-	-	A	A	A	A
Olio di conca	-	-	-	A	-	A
Olio di creosoto	-	-	-	A	A	A
Olio di fegato di merluzzo	-	-	-	A	A	A
Olio di garofano	-	-	-	-	-	A
Olio di limone	-	-	-	A	-	-
Olio di lino	-	B	B	A	A	A
Olio di mais	-	-	A	A	A	A
Olio di menta peperita	-	-	-	A	A	D

A ▶ ottima compatibilità **C** ▶ scarsa compatibilità, non raccomandato **1** ▶ soddisfacente fino a 22°C - ▶ dato non disponibile
B ▶ buona compatibilità **D** ▶ nessuna compatibilità, non raccomandato **2** ▶ soddisfacente fino a 48°C

Tabella compatibilità chimica

Fluidi	Materiali					
	Acciaio zincato	Ottone	Poliuretano	Viton®	Teflon®	NBR
Olio di oliva	-	-	A	A	A	A
Olio di palma	-	-	-	A	A	A
Olio di pino	-	-	-	A	A	A
Olio di colza	-	-	B	A	A	B
Olio di resina	-	-	-	A	A	A
Olio di ricino	-	-	A	A	A	A
Olio di semi di cotone	-	-	A	A	A	A
Olio di semi di sesamo	-	-	-	A	-	A
Olio di silicone	-	-	A	A	A	A
Olio di soia	D	-	B	A	A	A
Olio di spermaceti	-	-	-	A	-	A
Olio da taglio	-	-	-	A	A	A
Olio di zenzero	-	-	-	A	-	A
Olio idraulico (minerale)	A	A	A	A	A	A
Olio idraulico (sintetico)	A	A	-	A	A	C
Olio minerale	A	A	A	A	A	A
Olio motore	A	A	A	A	A	A
Olio per trasformatori	A	-	-	A	A	A
Olio per turbine	A	-	B	B	A	B
Panna	-	-	-	A	A	A
Petrolio grezzo	-	A	-	A2	A2	A2
Potassio bicarbonato	-	-	-	A	A	A
Potassio bicromato	C	D	-	-	-	-
Potassio bromuro	D	-	-	A	A	A
Potassio cianato (soluzioni)	B	D	A	A	A	A
Potassio clorato	-	-	-	A	A	A
Potassio cloruro	B	D	A	A	A	A
Potassio cromato	-	-	-	A	A	A
Potassio idrossido (potassa caustica)	-	-	B	D	A	B
Potassio nitrato	-	B	A	A	A	A
Potassio permanganato	-	-	-	A	A	A
Potassio solfato	B	B	A	A	A	A
Propano liquido	-	A	B	A	A	A
Rame cloruro	-	D	A	A	A	A
Rame nitrato	-	-	-	A	A	A
Resine	D	-	-	A	A	A2
Rum	-	-	D	A	A	A

A ▶ ottima compatibilità **C** ▶ scarsa compatibilità, non raccomandato **1** ▶ soddisfacente fino a 22°C - ▶ dato non disponibile
B ▶ buona compatibilità **D** ▶ nessuna compatibilità, non raccomandato **2** ▶ soddisfacente fino a 48°C

Fluidi	Materiali					
	Acciaio zincato	Ottone	Poliuretano	Viton®	Teflon®	NBR
Salamoia	-	-	A	A	A	A
Salsa di pomodoro	-	-	-	A	A	A
Salsa di soia	-	-	B	A	A	A
Salsa per insalata	-	-	-	A	-	A
Saponi liquidi	-	A	A	A	A	A
Sciroppo di cioccolata	-	-	-	A	-	A
Sidro	-	-	-	A	A	A
Siero di latte	-	-	-	A	A	A
Silicone	-	-	-	A	A	A
Soda (carbonato di sodio)	-	D	-	A	A	A1
Sodio alluminato	C	-	-	A	A	A
Sodio bicarbonato	C	-	-	A	A	A
Sodio bisolfato	D	-	-	A	A	A
Sodio bisolfito	-	-	-	A	A	A
Sodio carbonato	B	B	-	A	A	A
Sodio cianuro	B	D	-	A	A	A
Sodio clorato	C	-	-	A	A	A
Sodio cloruro	C	D	A	A	A	A
Sodio cromato	B	B	-	A	A	A
Sodio idrossido (20%)	-	-	B	A	A	A
Sodio idrossido (50%)	-	-	B	A	A	D
Sodio idrossido (80%)	-	-	B	B	A	D
Sodio ipoclorito (<20%)	-	D	D	A	A	D
Sodio metasilicato	C	-	-	A	A	A
Sodio nitrato	B	-	-	A	A	C
Sodio perborato	B	-	-	A	A	B
Sodio perossido	C	D	D	A	A	C
Sodio silicato	B	-	-	A	A	A
Sodio solfato	B	-	A	A	A	A
Sodio solfuro	B	D	A	A	A	A
Sodio tetraborato	-	-	-	A	A	A
Sodio tiosolfato	-	-	A	A	A	B
Soluzioni fotografiche	-	-	-	B1	A2	B
Soluzioni sbiancanti	-	-	-	A	A	D
Solvente acetato	-	-	D	D	A	D
Solvente stoddard	A	A	A	A	A	B
Solventi per vernici	-	-	D	B	A	D

A ▶ ottima compatibilità **C** ▶ scarsa compatibilità, non raccomandato **1** ▶ soddisfacente fino a 22°C - ▶ dato non disponibile
B ▶ buona compatibilità **D** ▶ nessuna compatibilità, non raccomandato **2** ▶ soddisfacente fino a 48°C

Tabella compatibilità chimica

Fluidi	Materiali					
	Acciaio zincato	Ottone	Poliuretano	Viton®	Teflon®	NBR
Succo di canna	-	-	D	-	-	A
Succo di frutta	-	-	-	A	A	A
Succo vegetale	-	-	-	A	A	A2
Toluene	A	A	C	A	A	D
Trasparente (vernici)	-	A	-	A	A	B
Trementina	B	B	D	A	A	A
Urea	-	-	-	A	A	B
Urina	-	-	-	A1	A1	A1
Vaselina	-	-	-	A	C	A
Vernice (a base di xylene)	A	A	D	D	A	D
Vernice diluita	-	A	D	B	A	A
Whiskey e vino	-	-	-	-	-	-

A ▶ ottima compatibilità **C** ▶ scarsa compatibilità, non raccomandato **1** ▶ soddisfacente fino a 22°C - ▶ dato non disponibile
B ▶ buona compatibilità **D** ▶ nessuna compatibilità, non raccomandato **2** ▶ soddisfacente fino a 48°C

Indice articoli per avvolgitubo fissi

Articolo	Pagina	Articolo	Pagina	Articolo	Pagina
OE7522001/100	8	OE77/26975	26	721901/40	24
OE7522001/150	8	OE77/26975B	26	741001/10	16
OE7522001/200	8	OE77/2F	27	741001/40	16
OE7522001/250	8	OE77/32775	26	741301/10	18
OE7522001/300	8	OE77/32775B	26	741301/40	18
OE7522001/400	8	OE77/34175	26	741601/10	20
OE7522001/450	8	OE77/34175B	26	741601/40	20
OE7532001/100	8	OE77/35575	26	741702/10	20
OE7532001/150	8	OE77/35575B	26	741702/40	20
OE7532001/200	8	OE77/36975	26	741801/10	22
OE7532001/250	8	OE77/36975B	26	741801/40	22
OE7532001/300	8	617/100	10	741901/10	24
OE7532001/400	8	617/200	10	741901/40	24
OE7532001/450	8	617/400	10	751001/10	16
OE7552001/100	8	617/500	10	751001/40	16
OE7552001/150	8	617/600	10	751301/10	18
OE7552001/200	8	618/100	11	751301/40	18
OE7552001/250	8	618/200	11	751601/10	20
OE7552001/300	8	618/400	11	751601/40	20
OE7552001/400	8	618/500	11	751702/10	20
OE7552001/450	8	618/600	11	751702/40	20
OE7562001/100	8	637/100	10	751801/10	22
OE7562001/150	8	637/200	10	751801/40	22
OE7562001/200	8	637/400	10	751901/10	24
OE7562001/250	8	637/500	10	751901/40	24
OE7562001/300	8	637/600	10	771001/10	16
OE7562001/400	8	638/100	11	771001/40	16
OE7562001/450	8	638/200	11	771301/10	18
OE77/12775	26	638/400	11	771301/40	18
OE77/12775B	26	638/500	11	771601/10	20
OE77/14175	26	638/600	11	771601/40	20
OE77/14175B	26	721001/10	16	771702/10	20
OE77/15575	26	721001/40	16	771702/40	20
OE77/15575B	26	721301/10	18	771801/10	22
OE77/16975	26	721301/40	18	771801/40	22
OE77/16975B	26	721601/10	20	771901/10	24
OE77/22775	26	721601/40	20	771901/40	24
OE77/22775B	26	721702/10	20		
OE77/24175	26	721702/40	20		
OE77/24175B	26	721801/10	22		
OE77/25575	26	721801/40	22		
OE77/25575B	26	721901/10	24		



ECODORA

NOTE



A large rectangular area with a light grey background, filled with horizontal dotted lines for writing.

Riferimento pagina ricambi

I Vostri ordini di ricambi saranno di facile consultazione con il catalogo **Ecodora Ricambi** che illustra per ogni modello di avvolgitubo **la vista esplosa dell'articolo e la guida ricambi**.

La **guida ricambi** è suddivisa nelle seguenti 3 colonne:

- ▶ Lista ricambi raggruppati in kit (codice KR): ogni KR è composto da un gruppo selezionato di particolari evidenziati nella vista esplosa con lo stesso colore; questi particolari non sono fornibili singolarmente, tranne quelli codificati indicati nella vista esplosa.
 - ▶ Lista ricambi forniti singolarmente.
 - ▶ Lista guarnizioni di tutti gli snodi presenti nella vista esplosa.
- ⚠ **Attenzione:** controllare accuratamente lo snodo e la pressione indicata sull'etichetta dell'avvolgitubo, per ordinare le guarnizioni idonee al tipo di utilizzo.

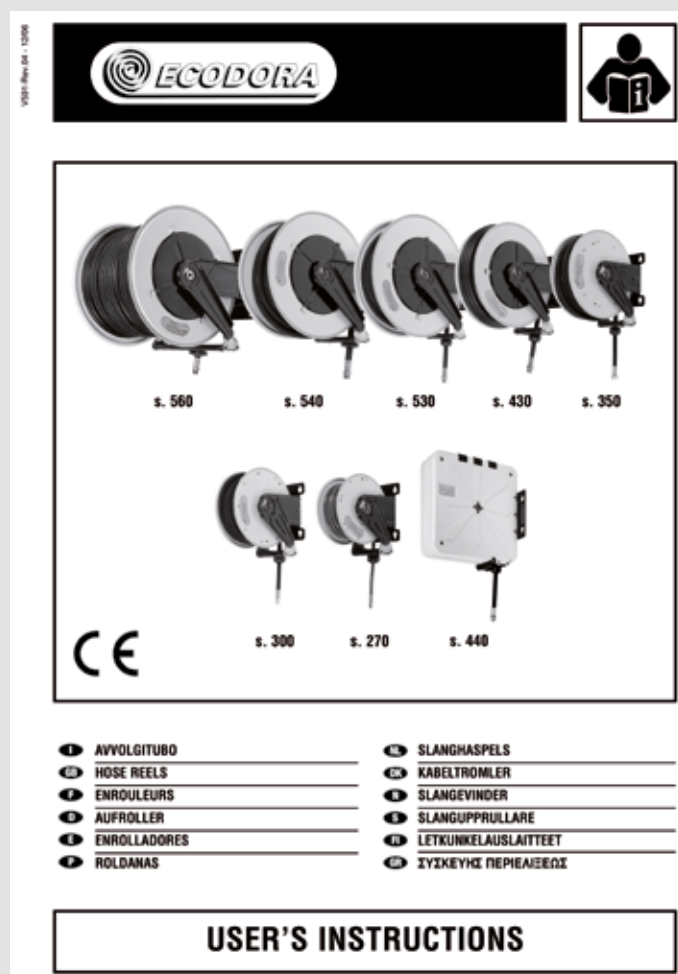

In ogni confezione dell'avvolgitubo è presente il Libretto Istruzioni



Art. 0E7522001/100 Mod. 752-RM-20 bar-1" - Art. 0E7532001/100 Mod. 753-RM-20 bar-1"
 Art. 0E7522001/200 Mod. 752-RM-100 bar-1" - Art. 0E7532001/200 Mod. 753-RM-100 bar-1"
 Art. 0E7522001/400 Mod. 752-RM-150 bar-1" - Art. 0E7532001/400 Mod. 753-RM-150 bar-1"

VISTA ESPLOSA - EXPLODED VIEW

VISTA ESPLOSA PER AVVOLGITUBO larghezza 240 mm e 320 mm
 EXPLODED VIEW FOR HOSE REEL WIDTH 240 MM AND 320 MM

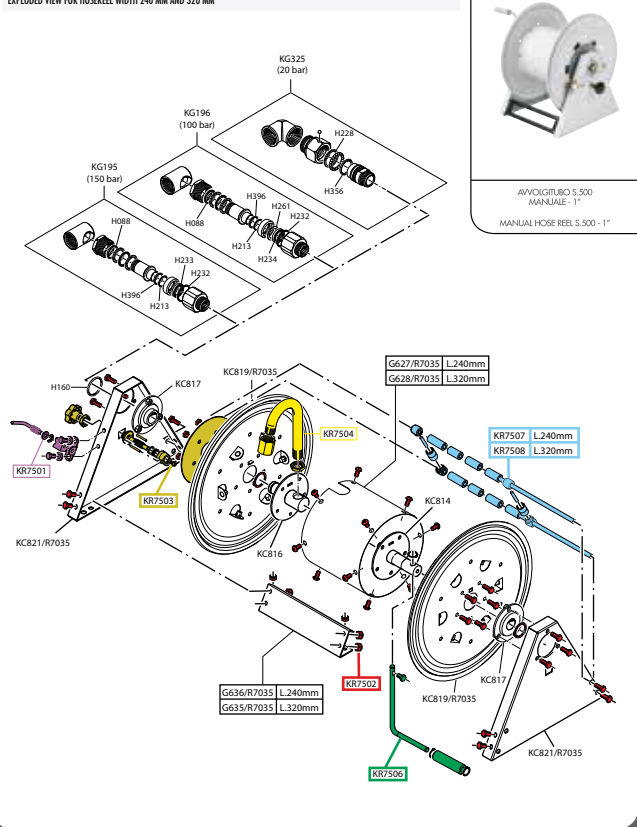

Guida ricambi

GUIDA RICAMBI - SPARE PARTS GUIDE

KIT RICAMBI OGNI KIT SOTTO RIFERENDO COMPRENDE I RICAMBI EVIDENZIATI CON UN DETERMINATO COLORE E LE RELATIVE GUARNIZIONI. QUESTI RICAMBI NON SONO FORNIBILI SEPARATAMENTE TRAMITE QUESTI CODICI.			ELENCO RICAMBI FORNIBILI SINGOLARMENTE LIST OF SPARE PARTS WHICH CAN BE SUPPLIED SEPARATELY			ELENCO GUARNIZIONI SNODI JOINTS GASKETS LIST		
CODICE CODE	DESCRIZIONE DESCRIPTION	Q.TA QTY	CODICE CODE	DESCRIZIONE DESCRIPTION	Q.TA QTY	CODICE CODE	DESCRIZIONE DESCRIPTION	Q.TA QTY
KG196	SNODO ACCIAIA 130°C - 100 bar JOINT WHEEL W/AL 130°C - 100 bar	1	G427/R7035	SNODO SERRABOIA - 100/200/400 LABEL SHAFT W/ 100/200/400	1	H088	O-RING 216x78x8	1
KG196	SNODO ACCIAIA 130°C - 100 bar JOINT WHEEL W/AL 130°C - 100 bar	1	G628/R7035	SNODO SERRABOIA - 100/200/400 LABEL SHAFT W/ 100/200/400	1	H140	O-RING 209x	1
KG196	SNODO ACCIAIA 130°C - 100 bar JOINT WHEEL W/AL 130°C - 100 bar	1	G635/R7035	FRANEO (RM 0E7522001/100/200/400) FRICENT (RM 0E7532001/100/200/400)	1	H213	O-RING 208x "VITON"	1
KG196	SNODO ACCIAIA 130°C - 100 bar JOINT WHEEL W/AL 130°C - 100 bar	1	G636/R7035	FRANEO (RM 0E7522001/100/200/400) FRICENT (RM 0E7532001/100/200/400)	1	H228	O-RING 412 "VITON"	1
KG196	SNODO ACCIAIA 130°C - 100 bar JOINT WHEEL W/AL 130°C - 100 bar	1	KC814	FRANEO CENTRALE LATO MANOVELLA CENTRAL SIDE SHAFT PIN	1	H232	O-RING 311	1
KG196	SNODO ACCIAIA 130°C - 100 bar JOINT WHEEL W/AL 130°C - 100 bar	1	KC817	SUPPORTO CON GUSCINETTO SUPPORT BEARING	1	H233	O-RING 311	1
KG196	SNODO ACCIAIA 130°C - 100 bar JOINT WHEEL W/AL 130°C - 100 bar	1	KC816	FRANEO CENTRALE LATO FRANEO CENTRAL SIDE SHAFT PIN	1	H234	O-RING 387 "VITON"	1
KG196	SNODO ACCIAIA 130°C - 100 bar JOINT WHEEL W/AL 130°C - 100 bar	1	KC817	SUPPORTO CON GUSCINETTO SUPPORT BEARING	1	H261	RODIELLA IN "PRET" PRET WASHER	1
KG196	SNODO ACCIAIA 130°C - 100 bar JOINT WHEEL W/AL 130°C - 100 bar	1	KC819/R7035	CALEBRO SERRABOIA SHAFT COUPLER	2	H356	O-RING 316x "VITON"	1
KG196	SNODO ACCIAIA 130°C - 100 bar JOINT WHEEL W/AL 130°C - 100 bar	1	KC821/R7035	SPARTE SERRABOIA AVVOLGITUBO HOSE REEL SUPPORT BRACKET	2	H396	RODIELLA IN "PRET" PRET WASHER	1

Vista esplosa

Prima
colonna:
KR=kit ricambi

Seconda
colonna:
ricambi con
codice proprio
e fornibili
singolarmente

Terza
colonna:
guarnizioni
di tutti gli snodi
presenti nella
lista esplosa

www.ecodora.com - info@ecodora.com

CE Made in Italy

Condizioni generali di vendita

Per il mercato Italiano

Art. 1 TERMINI DI RESA DELLA MERCE

Il materiale viene consegnato con resa franco fabbrica presso ECODORA S.r.l.

Il successivo trasporto/spedizione dovrà avvenire a cura, nome ed onere del cliente acquirente, anche a mezzo di vettore da esso designato. Tutti i rischi derivanti dalle operazioni di carico, successiva custodia e trasporto, sono interamente a carico dell'acquirente committente.

Art. 2 ORDINATIVO MINIMO

Ogni ordinativo non potrà essere inferiore ad €. 150,00, al netto delle imposte, sconti ed abbuoni. Qualora, a scelta di ECODORA S.r.l., siano accettati ordinativi di importo inferiore, sarà applicata una maggiorazione forfettaria di €. 20,00 a titolo di rivalsa spese amministrative di gestione dell'ordine.

Art. 3 ACCESSORI

Tutti gli accessori riportati nel listino prezzi (tappi, rubinetto bar olio, pistole olio, pistole grasso, sonde, cuffie, frizioni, staffe orientabili etc.) sono forniti esclusivamente per essere montati o abbinati agli articoli di nostra produzione.

Art. 4 RECLAMI

Eventuali difetti rilevabili subito attraverso un rapido e sommario esame del prodotto (danneggiamento del prodotto, ammanchi o consegna di prodotto diverso rispetto all'ordine) devono essere comunicati in forma scritta alla nostra società entro il termine di 8 (otto) giorni dal ricevimento della merce. Eventuali difetti del prodotto rilevabili solo in fase di utilizzo devono essere comunicati per iscritto alla ECODORA S.r.l. entro il termine di 8 (otto) giorni dalla scoperta del vizio. La resa del materiale deve essere preventivamente autorizzata da ECODORA S.r.l. e la spedizione del reso dovrà essere effettuata franco fabbrica ECODORA S.r.l.

Art. 5 TERMINI DI CONSEGNA

I tempi e le date di consegna devono intendersi come indicativi e possono subire variazioni. Eventuali ritardi di consegna non costituiscono diritto per il committente di annullare l'ordine, né titolo per il risarcimento dei danni derivanti dal posticipo della consegna. I tempi di consegna per gli ordini urgenti devono essere concordati direttamente da ECODORA S.r.l.

È facoltà di ECODORA S.r.l. di non evadere l'ordine e/o evaderlo totalmente o parzialmente, senza che ciò possa costituire titolo di rivalsa o richiesta di risarcimento danni.

Art. 6 IMBALLI E CONFEZIONI

Le spese di imballo sono comprese nel prezzo, fatta eccezione per imballi particolari, che verranno addebitati al costo.

Art. 7 PREZZI

Il listino prezzi in vigore annulla e sostituisce il listino precedente. Nell'eventualità di modifiche al nostro listino prezzi e/o ai prezzi dei singoli articoli, le merci verranno spedite al prezzo in vigore il giorno della consegna. Il listino prezzi e/o i prezzi dei singoli articoli possono essere variati anche senza preavviso, a seconda delle variazioni delle condizioni di mercato o di innovazioni/modifiche tecniche apportate al prodotto.

I prezzi s'intendono franco nostra fabbrica e sono al netto di IVA e imposte in genere.

Art. 8 PAGAMENTI

I pagamenti devono essere fatti esclusivamente a ECODORA S.r.l. alle condizioni concordate. Non si accettano, in alcun caso, trattenute o arrotondamenti. Nel caso di ritardo nel pagamento, rispetto alle condizioni pattuite, ECODORA S.r.l. si riserva il diritto di addebitare gli interessi al tasso corrente, con decorrenza dal giorno successivo a quello convenuto per il pagamento, oltre ad eventuali spese accessorie.

Gli sconti condizionati al termine di pagamento già accreditati verranno riaddebitati.

Art. 9 GARANZIA

ECODORA S.r.l. accompagna ad ogni prodotto la comunicazione delle particolari prescrizioni d'installazione, uso e manutenzione e la necessità di procedere ad eventuali controlli sul prodotto. La non corretta installazione, uso o manutenzione del prodotto farà decadere tale garanzia.

Gli articoli dovranno essere resi franco nostra fabbrica per verifiche ed accettazione. Tutti i dati e le indicazioni tecniche citati nel catalogo e nel listino in vigore non sono impegnativi e potranno essere modificati senza preavviso allo scopo di migliorare qualitativamente i prodotti.

Tutti i prodotti fabbricati da ECODORA S.r.l. sono garantiti per un periodo di 5 (cinque) anni. La garanzia di 5 (cinque) anni non si applica su particolari soggetti ad usura (come guarnizioni, membrane, o-ring, tubi, ecc.) componenti elettroniche e per gli articoli venduti ma non fabbricati da ECODORA S.r.l. (indicati con un asterisco nel catalogo prodotti in vigore), per i quali è prevista una garanzia di 1 (uno) anno.

La garanzia di 1 (uno) anno vale altresì per le seguenti famiglie di prodotti:

- contaltri e sistema FCS; - avvolgicavo elettrici;

- per motivi i motori elettrici, idraulici e pneumatici montati su avvolgitubo industriali serie 600 e 700.

Art. 10 RESPONSABILITÀ

ECODORA S.r.l. è esonerata da ogni responsabilità ed obbligazione per incidenti che possano verificarsi a persone e cose, per o durante l'uso delle attrezzature, per causa e in dipendenza delle medesime nel caso in cui i prodotti siano stati danneggiati durante il trasporto, manomessi, modificati oppure utilizzati impropriamente, immagazzinati, installati, protetti e conservati senza rispettare le istruzioni di ECODORA S.r.l. come riportato nei manuali di istruzione di installazione, uso e manutenzione per ciascun prodotto.

ECODORA S.r.l., risponde unicamente per il valore del prodotto fornito e non si ritiene responsabile in alcun modo per eventuali costi sostenuti dal cliente o altri costi ad essi correlati.

Art. 11 FORO COMPETENTE

Qualsiasi controversia sarà sottoposta alla competenza del foro di Vicenza, Italia.





La Proprietà Intellettuale del marchio ECODORA è esclusiva, tutti i diritti di utilizzazione e riproduzione sono riservati.

Il marchio ECODORA è un marchio registrato e protetto a livello internazionale. È fatto divieto a chiunque di utilizzare, copiare e/o impiegare in qualsiasi forma, tempo e spazio, il marchio ECODORA, il suo logo, o parti di essi, anche per mezzo di alterazioni improprie.

La Proprietà Intellettuale delle immagini pubblicate nel presente catalogo sono di esclusiva proprietà ECODORA S.r.l. ed ogni riproduzione non autorizzata è vietata.

Qualsiasi utilizzo in genere dei beni protetti dalla Proprietà Intellettuale relativi al marchio ECODORA è vietato e soggetto a previo consenso ed autorizzazione scritta di ECODORA S.r.l.

La ditta costruttrice declina ogni responsabilità per le possibili inesattezze contenute nel presente catalogo imputabili ad errori di stampa o di trascrizione.

Si riserva inoltre di apportare, senza preavviso, ed in totale libertà operativa, ogni e qualsiasi variante e miglioria d'ordine funzionale-tecnico ed estetica.

È vietata la pubblicazione e la riproduzione del presente listino prezzi.



Tutti i diritti sono riservati a Ecodora s.r.l.



Azienda con sistema
di gestione qualità
certificato secondo la
norma ISO 9001:2015



Ecodora S.r.l.
Vicenza - Italy
tel. +39 0424 570891
fax +39 0424 571354
www.ecodora.com
info@ecodora.com

CE Made in Italy



WECA2014A31